

SCORPA

OWNER'S MANUAL

FR EN ES DE

**125-250-300
SC-R RACING**



INDEX

■ FRANÇAIS

p. 4

■ ENGLISH

p. 56

■ ESPAÑOL

p. 108

■ DEUTSCH

s. 160

SCORPA

SCORPA

désire vous remercier de la confiance que vous lui avez témoignée en achetant un de ses produits.

- Vous voici propriétaire d'une **SCORPA SC Serie**. Tous les plaisirs de la conduite vous sont promis si vous suivez les conseils et instructions que **SCORPA** a consigné dans ce manuel, ainsi que le respect de la législation routière.
 - Ce manuel explique le fonctionnement, l'inspection, l'entretien de base et la mise au point de votre **SCORPA**. Si vous avez des questions à poser à propos de ce manuel ou de votre machine, vous devez prendre contact avec votre concessionnaire **SCORPA** : [https://www.scorpa-motorcycles.com/fr/rubrique "Distributeurs"](https://www.scorpa-motorcycles.com/fr/rubrique/Distributeurs).
 - Prenez soin de lire attentivement et dans son intégralité ce manuel avant d'utiliser votre machine.
 - Afin de conserver votre **SCORPA** dans un parfait état, pendant de nombreuses années, assurez-lui tous les soins et entretiens décrits dans le manuel.
- (Le véhicule que vous avez acheté peut être légèrement différent du véhicule présent dans ce manuel.)
- **SCORPA** se réserve le droit de faire toutes modifications sans préavis.

ENREGISTREMENT DES NUMÉROS DE SÉRIE

Enregistrer dans leurs emplacements respectifs les numéros de série du véhicule.

Cachet concessionnaire.

Numéro de cadre (📖 p. 8)

Type et numéro du moteur (📖 p. 8)

SOMMAIRE

enregistrement des nUmÉros de série	4	État des ressorts	29
Caractéristiques techniques	6	Démonter et remonter la roue avant	30
Emplacement des numéros de série	8	Démonter et remonter la roue arrière	31
Numéro de série du véhicule	8	Compression d'amortisseur à basse vitesse	33
Type et numéro du moteur	8	Compression d'amortisseur à grande vitesse	33
Organes de commandes et de contrôle	9	Décompression de l'amortisseur	33
Levier d'embrayage	9	Paramètres standard	33
Levier de frein à main	9	Contrôle de l'enfoncement à vide de l'amortisseur	34
Pédale de frein arrière	9	Réglage de la précharge du ressort d'amortisseur	35
Levier de changement de vitesse	9	Contrôle de l'enfoncement en charge de l'amortisseur	35
Pédale de démarrage mécanique (kick)	10	Remplacement du ressort de l'amortisseur	36
Tableau de bord	10	Fourche	37
Commande des feux, des clignotants et du klaxon	10	Réglage de la précharge du ressort de fourche	37
Béquille	11	Décompression de fourche	38
Consignes à suivre pour la première mise en marche	12	Compression de fourche	38
Consignes de conduite	13	État de la bougie	39
Rodage du moteur	13	Contrôler et nettoyer le filtre à air	40
Changement de vitesse	13	Remplacement de l'huile moteur	41
Freiner	13	Vidange du liquide de refroidissement	42
Stationner	14	Garantie	43
Remplir le réservoir	14		
Tableau d'entretien	15		
Entretien courant	17		
Position du levier de frein avant	17		
Position du levier d'embrayage	18		
Remplacement de l'ampoule du phare	19		
Remplacement de l'ampoule du clignotant	20		
Remplacement du feu de stop	21		
Contrôler et faire l'appoint de liquide de frein avant	21		
Purger le liquide de frein avant	22		
Contrôler et faire l'appoint de liquide d'embrayage	23		
Contrôler et faire l'appoint de liquide de frein arrière	23		
Purger le liquide de frein arrière	24		
Régler la pression d'actionnement du frein avant	25		
Régler la position du levier d'embrayage	25		
Régler la position de la pédale de frein arrière	25		
Régler le câble d'accélérateur	26		
État des disques de frein	27		
État des plaquettes de frein	27		
État des pneumatiques	28		
État du tendeur de la chaîne	28		

CARACTÉRISTIQUES TECHNIQUES

DIMENSIONS

Longueur hors tout	2040 mm
Largeur hors tout	817 mm
Hauteur de selle	685 mm
Empattement	1322 mm
Garde au sol	310 mm

MOTEUR	125	250	300
Type	Monocylindre 2 temps		
Cylindrée	123,70 cc	249,70 cc	294 cc
Alésage/Course	54 x 54 mm	72,8 x 60 mm	79 x 60 mm
Alimentation	Injection électronique		
Refroidissement	Liquide avec circulation forcée		
Système de démarrage	Système à engrenage et kick rétractable		
Système d'allumage	Hidria Digital		
Bougie	NGK BPMR6A		
Distance entre les électrodes de bougie	0.7 mm		
Alternateur	≈ 100-120 W		
Capacité huile moteur	450 ml type ATF		

TRANSMISSION	125	250	300
Type	Manuelle		
Embrayage	Système à diaphragme, commande hydraulique		
Transmission primaire	82 x 23	78 x 28	78 x 28
Boîte	5 vitesses		
Transmission secondaire	10 x 42	10 x 42	10 x 42

CARACTÉRISTIQUES TECHNIQUES

PARTIE CYCLE

Cadre	Tubulaire en acier Chrome-Molybdène
Suspension avant	Fourche Tech Ø39mm Aluminium
Suspension arrière	Amortisseur Hydraulique Reiger 2voies Bras oscillant aluminium
Course avant/arrière	165/175mm
Frein avant	Disque Ø 185mm
Frein arrière	Disque Ø 145mm
Frein a disque	Limite d'usure : Avant 2,5mm Arrière 2,3mm
Pneumatique avant	Michelin Trial compétition 275X21
Pneumatique arrière	Michelin Trial compétition X11 tubless type 400X18
Pression tout terrain AV/AR	0.4/0.3 bar
Capacité du reservoir d'essence	2,2L
Essence	Carburant Super sans plomb (Octane 95) Mélange avec de l'huile 2 temps special injection (MOTUL 710 1,5 %)

EQUIPEMENTS ELECTRIQUES

Phare	12728
Veulleuse	W5W
Feu arrière/stop	LED
Clignotant	R10W
Batterie compeur	CR2032
Eclairage de plaque	LED

PRODUITS D'ENTRETIEN ET CONSOMMABLES

Huile de transmission	Motul® ATF VI
Huile de melange	Motul® 710
Liquide de refroidissement	Motul® Motocool Factory Line -35°C
Liquide de frein	Motul® RBF 700 DOT 4
Liquide d'embrayage	Motul® LHM + Mineral oil
Huile de fourche	Motul® Factory line light Sae 5W
Huile d'amortisseur	Motul® Factory Line Very Light 2.5W
Aérosol pour chaine de transmission	Motul® C3 Chain Lub OffRoad
Nettoyant filtre a air	Motul® A1 Air Filter Clean
lubrifiant filtre a air	Motul® A2 Air Filter Oil
Nettoyant plastique	Motul® E9 Wash & Wax Spray
Nettoyant jantes	Motul® E3 Wheel Clean
Nettoyant disques de frein	Motul® P2 Brake Clean
Lubrifiant universel	Motul® P4 EZ Lub

EMPLACEMENT DES NUMÉROS DE SÉRIE

■ Numéro de série du véhicule



1 Le numéro d'identification du châssis se trouve sur le côté droit de la colonne de direction.

Il est conseillé de noter le numéro de châssis dans l'encadré de la page (📖 p. 4).

■ Type et numéro du moteur



2 Le numéro d'identification du moteur se trouve sur le côté gauche du carter, à côté du selecteur de vitesses.

Il est conseillé de noter le numéro de châssis dans l'encadré de la page (📖 p. 4).

■ Levier d'embrayage



Le levier d'embrayage est située sur la poignée gauche du guidon.

Pour régler la position du levier d'embrayage.

Utiliser la vis de réglage prévue à cet effet (📖 p. 18).

Pour positionner la manette d'embrayage, il convient de varier la position de l'ensemble de la manette (📖 p. 18).

■ Levier de frein à main



La levier de frein avant est située sur la poignée droite du guidon.

Pour régler la tension de freinage, utiliser la molette de réglage prévue à cet effet (📖 p. 17).

Pour positionner la manette de frein, il convient de varier la position de l'ensemble de la manette (📖 p. 17).

■ Pédale de frein arrière



La pédale de frein arrière **1** est située devant le repose-pied droit.

Pour régler la pédale de frein arrière, il convient de varier la position de la tige filetée (📖 p. 25).

■ Levier de changement de vitesse



Le levier de changement de vitesse est situé devant le repose-pied gauche.

La boîte de vitesses se compose de 5 rapports, plus le point mort ou position neutre.

Pour varier la position du levier de vitesse, voir (📖 p. 13).

■ Pédale de démarrage mécanique (kick)



Le kick **1** est situé devant le repose-pied droit.

- L'actionner d'un coup de pied sec pour démarrer le moteur.

! AVERTISSEMENT

Relâcher le kick dès que celui-ci arrive en fin de course et que le moteur a démarré.

■ Tableau de bord



Le tableau de bord se trouve au centre du guidon.

■ Commande des feux, des clignotants et du klaxon



Cette commande est située sur la poignée gauche du guidon.

Elle se compose des éléments suivants:

- Commutateur de feux de route – croisement **A**.
- Interrupteur de clignotant **B**.
- Bouton du klaxon **C**.

■ Béquille



La béquille est située derrière le repose-pied droit. Elle est munie d'un ressort pour en faciliter le pliage.

! ATTENTION

La béquille peut subir des dommages pendant l'opération de pliage.



Elle se plie toute seule une fois la moitié du parcours atteinte.

! AVERTISSEMENT

Ne JAMAIS circuler avec la béquille dépliée.

Déplier la béquille sur une surface plane et ferme.

CONSIGNES À SUIVRE POUR LA PREMIÈRE MISE EN MARCHÉ

- Vérifier avoir reçu toute la documentation nécessaire de son Concessionnaire SCORPA.
- Avoir lu et compris les instructions décrites dans le manuel fourni à l'utilisateur.
- Noter le N° de châssis, celui du moteur ( p. 4).
- Régler les instruments de commande à sa convenance.
- Vérifier la quantité d'essence.
- Vérifier le bon état des pneumatiques ( p. 28).
- Vérifier le bon état de la chaîne de transmission ( p. 28)
- Vérifier le bon état et le fonctionnement du système de freinage (disques, manette de frein avant et pédale de frein arrière).
- Vérifier le bon état de la manette d'embrayage.
- Vérifier le bon fonctionnement du phare, des clignotants, du feu de stop et du klaxon.

■ Rodage du moteur



Le moteur ayant été construit avec une précision absolue, les pièces bénéficient de tolérances et de surfaces correctes.

👁️ CONSEIL

Malgré tout, SCORPA vous conseille d'utiliser le moteur en douceur et de ne pas le forcer pendant la première heure d'utilisation.

■ Changement de vitesse



La boîte se compose de 5 vitesses, plus le point mort ou position neutre.

Pour changer de vitesse:

- Appuyer sur la manette d'embrayage.
- Tourner simultanément la poignée d'accélérateur vers l'avant.
- Appuyer sur le levier de changement de vitesse pour passer la première.
- Relâcher doucement la manette d'embrayage.
- Placer la pointe du pied en dessous du levier de vitesse et le pousser vers le haut pour passer la 2ème, puis les autres vitesses.

Le point mort (N) se trouve entre la première et la deuxième vitesse.

■ Freiner



Pour un freinage correct, utiliser le frein avant et arrière en même temps.

Pour freiner plus rapidement, utiliser le frein moteur sans le pousser.

⚠️ AVERTISSEMENT

Éviter les freinages brusques susceptibles de bloquer les freins et d'occasionner des chutes.

Freiner avant les virages, et non dans les virages.

CONSIGNES DE CONDUITE

■ Stationner



- Freiner la moto.
- Arrêter le moteur à l'aide du bouton d'arrêt .
- Placer le levier de vitesse en 1ère.
- Déplier la béquille sur une surface plane et ferme

! AVERTISSEMENT

Le tuyau d'échappement et le silencieux seront chauds après l'utilisation de la moto. Il convient donc d'éviter le contact avec ces éléments. Éviter de stationner dans des lieux présentant un danger d'incendie, tels que sur des herbes sèches ou près de matériaux inflammables.

■ Remplir le réservoir



Le réservoir à essence est prévu pour 2,2 litres.
Utiliser de l'essence sans plomb, indice d'octane 95.
Pour remplir le réservoir, procéder comme suit:

- Stationner la moto (📖 p. 14).
- Tourner le bouchon vers la gauche pour le retirer.
- Remplir d'essence sans plomb 95.
- Placer le bouchon en le tournant vers la droite.



👁️ CONSEIL

Retirer le tube par l'extrémité avant pour faciliter la rotation du bouchon.

! AVERTISSEMENT

*Arrêter le moteur avant de remplir le réservoir.
Essuyer les restes d'essence qui ont pu se déverser sur le moteur, l'échappement et la surface du réservoir.
Veiller à bien refermer le bouchon avant de repartir.*

! ATTENTION

*L'essence est hautement inflammable et toxique.
Éviter de remplir le réservoir à proximité de flammes ou de cigarettes allumées.*

TABLEAU D'ENTRETIEN

	Après chaque course			
	Toutes les 100 heures d'utilisation			
	Toutes les 60 heures d'utilisation			
	Toutes les 20 heures d'utilisation			
	Après 3 heures d'utilisation			
Contrôler le cadre.		●	●	●
Vérifier la pression des pneus.	●	●	●	●
Vérifier le bras oscillant.		●	●	●
Vérifier le jeu éventuel des roulements du bras oscillant.		●	●	●
Vérifier les jeux dans les biellettes de suspension.		●	●	●
Vérifier les fixations de l'amortisseur.	●	●	●	●
Vérifier le jeu dans la colonne de direction.	●	●	●	●
Vérifier l'état des pneus.		●	●	●
Vérifier que les jantes ne sont pas voilées.		●	●	●
Contrôler la tension des rayons.	●	●	●	●
Vérifier les moyeux de roue.		●	●	●
Vérifier le jeu éventuel des roulements de roue.		●	●	●
Vérifier les plaquettes de frein arrière.		●	●	●
Vérifier les plaquettes de frein avant.		●	●	●
Vérifier les disques de frein.		●	●	●
Vérifier l'état et l'étanchéité des durites de frein.		●	●	●
Vérifier la course libre de la pédale de frein arrière.	●	●	●	●
Vérifier la course libre du levier de frein avant.	●	●	●	●
Vérifier le niveau de liquide de frein.		●	●	●
Vérifier le niveau de liquide de l'embrayage hydraulique.		●	●	●
Vérifier la transmission finale, la chaîne, la couronne, le pignon et le guide chaîne.		●	●	●
Vérifier la tension de chaîne.	●	●	●	●
Inspecter tous les flexibles et cache-poussière à la recherche d'éventuels fissures ou défauts d'étanchéité.		●	●	●
Vérifier le niveau de liquide de refroidissement.	●	●	●	●
Vérifier que les câbles ne sont pas endommagés et qu'ils ne sont pas pliés.		●	●	●
Vérifier le réglage du phare.		●	●	●
Remplacer l'huile de boîte de vitesse.	●	●	●	●
Vérifier l'embrayage.		●	●	●
Remplacer le ressort d'embrayage.			●	
Vérifier la boîte à clapets.		●	●	●
Remplacer la bougie d'allumage.		●	●	●
Vérifier l'antiparasite.		●	●	●
Nettoyer le filtre à air et le boîtier de filtre à air.		●	●	●
Contrôler le régime de ralenti.		●	●	●
Vérifier l'état du câble d'accélérateur.		●	●	●
Vérifier le jeu de la poignée d'accélérateur.	●	●	●	●
Remplacer la laine de roche du silencieux.			●	
Effectuer l'entretien de la fourche.		●	●	
Vérifier les serrages de vis et écrous.	●	●	●	●
Vérifier l'étanchéité de l'amortisseur.		●	●	●

TABLEAU D'ENTRETIEN

	Toutes les 40 heures d'utilisation compétition	Tous les 4 ans	Chaque année	Toutes les 120 heures d'utilisation	Toutes 60 heures d'utilisation
Remplacer le liquide de refroidissement.			●		
Remplacer le liquide des freins.		●	●		
Remplacer le liquide d'embrayage.		●	●		
Graisser les roulements de colonne de direction.		●			
Graisser les roulements de bras oscillant.		●			
Graisser les roulements de biellette de suspension.		●			
Procéder à l'entretien moteur :					
remplacement de la bielle, remplacement de la cage à aiguille, du maneton,		●			●
remplacement du piston. Vérifier le cylindre. Vérifier la boîte de vitesses et le mécanisme de sélection. Remplacer tous les roulements moteurs.					

■ Position du levier de frein avant



Pour permettre une bonne pression sur la manette lors du freinage, il est nécessaire que sa position soit adaptée à la mesure du conducteur.

Pour modifier la position:

- Desserrer la vis **A** de l'ensemble manette-réservoir du liquide de frein.
- S'installer sur la selle.
- Placer les pieds sur les repose-pieds.
- Placer la main sur la manette et la positionner à sa convenance.
- Fixer la position au moyen de la vis **A**.

Pour modifier la distance entre la manette et la poignée:

- Desserrer le contre écrou **B**.
- Visser ou dévisser la vis filetée **C**.

⚠ AVERTISSEMENT

Après le changement de position, vérifier et régler le jeu du frein avant.

⚠ ATTENTION

La main doit être détendue et faciliter la pression sur la manette.

■ Position du levier d'embrayage

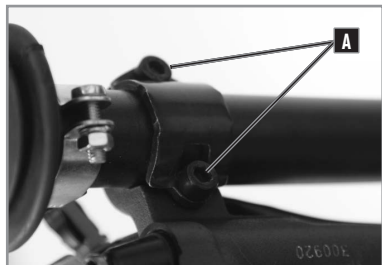

Pour permettre une bonne pression sur la manette lors de l'embrayage, il est indispensable que la position soit adaptée à la mesure du conducteur.

Pour modifier la position:

- Desserrer les deux vis **A** du maître cylindre d'embrayage .
- S'installer sur la selle.
- Placer les pieds sur les repose-pieds.
- Placer la main sur la manette et la positionner à sa convenance.
- Fixer la position au moyen des deux vis **A**.

Pour modifier la distance entre la manette et la poignée:

- Desserrer le contre ecrou **B** .
- Visser ou dévisser la vis fileté **C** .

! ATTENTION

La main doit être détendue et faciliter la pression sur la manette.

■ Remplacement de l'ampoule du phare



⚠ ATTENTION

Réaliser cette opération avec l'allumage déconnecté.

Démontage:

- Retirer les collier plastique **A** à l'aide d'une pince coupante.
- Incliner le phare vers l'avant.
- Retirer la protection caoutchouc **B**.
- Tourner la douille **C** vers la gauche.
- Appuyer sur l'ampoule **D** et la tourner vers la gauche.
- Extraire l'ampoule en tirant dessus.

Type d'ampoule: 12 V 35/35 W

Remontage:

- Procéder de manière inverse au démontage.

⚠ ATTENTION

Déposer l'ampoule usée dans un lieu adapté en vue de son recyclage.

■ Remplacement de l'ampoule du clignotant



! ATTENTION

Réaliser cette opération avec l'allumage déconnecté.

Démontage:

- Retirer la vis **A** située sur la partie postérieure.
- Appuyer sur l'ampoule **B** et la faire tourner vers la gauche.
- Extraire l'ampoule en tirant dessus.

Type d'ampoule: H21W 12V21W

Remontage:

- Procéder de manière inverse au démontage.

Au montage, placer correctement la bride de la lentille.

👁 CONSEIL

Déposer l'ampoule usée dans un lieu adapté en vue de son recyclage.

■ Remplacement du feu de stop



⚠ ATTENTION

Réaliser cette opération avec l'allumage déconnecté.

Démontage:

- Retirer les 2 vis et rondelles du support de plaque .
- Débrancher les bornes de câblage.
- Retirer le feu de stop.

Type : s'agissant d'un feu LED, il convient de remplacer l'ensemble.

Remontage:

- Procéder de manière inverse au démontage.

■ Contrôler et faire l'appoint de liquide de frein avant



Le réservoir du liquide de frein avant est situé à côté de la manette. Il est doté d'un petit regard qui permet de contrôler le niveau du liquide.

⚠ AVERTISSEMENT

Réaliser cette opération avec l'allumage déconnecté.

Pour faire l'appoint:

- Retirer les deux vis **A** du couvercle du réservoir.
- Retirer le joint intérieur.
- Remplir de liquide.



Type de liquide de frein: DOT 4.

⚠ AVERTISSEMENT

Le niveau du liquide de frein doit se trouver entre 3 et 4 mm du bord supérieur.



■ Purger le liquide de frein avant



Pour purger le système de freinage avant:

- Retirer le couvercle du réservoir (voir sect. précédente).
- Retirer le bouchon protecteur noir **A**.
- Appuyer sur la manette de frein avant **B** sans relâcher.
- Desserrer légèrement le dispositif protégé **C** à l'aide du bouchon de purge noir situé à côté de la fixation du flexible.
- Répéter l'opération plusieurs fois jusqu'à l'élimination de l'air du circuit.
- Placer le bouchon protecteur noir **A**.
- Remettre en place le joint et le couvercle du réservoir.

! AVERTISSEMENT

Placer un torchon sous le purgeur pour recueillir le liquide.

! AVERTISSEMENT

Le liquide de frein étant hautement corrosif, il convient d'éliminer tout reste qui serait entré en contact avec des pièces de la moto.

■ Contrôler et faire l'appoint de liquide d'embrayage



Le réservoir du liquide d'embrayage est situé au dessus de la manette.

Pour une bonne inspection, placer la moto en position verticale.

Pour faire l'appoint:

- Retirer les deux vis **A** du couvercle du réservoir.
- Retirer le joint intérieur.
- Remplir de liquide.

Type de liquide de d'embrayage : Mineral .

Le niveau du liquide d'embrayage doit se trouver entre 3 et 4 mm du bord supérieur.

■ Contrôler et faire l'appoint de liquide de frein arrière



Le réservoir de liquide de frein se situe directement sur le maître cylindre.

⚠ AVERTISSEMENT

Pour une bonne inspection, placer la moto en position verticale.

Pour faire l'appoint:

- Retirer le bouchon du maître cylindre.
- Retirer le joint intérieur et la bague de pression.
- Remplir de liquide.

Type de liquide de frein: DOT 4.

⚠ AVERTISSEMENT

*Le niveau du liquide de frein doit se situer entre les marques MINI et MAXI **A**.*

■ Purger le liquide de frein arrière



Pour purger le liquide de frein arrière:

- Retirer le couvercle du réservoir (voir sect. précédente).
- Retirer le bouchon protecteur noir **A**.
- Appuyer sur la manette de frein arrière **B** sans la relâcher.
- Desserrer légèrement le dispositif protégé **C** à l'aide du bouchon de purge noir situé à côté de la fixation du flexible.
- Répéter l'opération plusieurs fois jusqu'à l'élimination de l'air du circuit.
- Placer le bouchon protecteur noir **A**.
- Remettre en place le joint et le couvercle du réservoir.

! AVERTISSEMENT

Placer un torchon sous le purgeur pour recueillir le liquide.

Le liquide de frein étant hautement corrosif, il convient d'éliminer tout reste qui serait entré en contact avec des pièces de la moto.

■ Régler la pression d'actionnement du frein avant



Le réglage de la tension de la manette de frein avant s'effectue à l'aide de la tige filetée **B**.

- Desserrer l'écrou de fixation **A**.
- Visser ou dévisser la tige **B**.
- Fixer la position à l'aide de l'écrou **A**.

■ Régler la position du levier d'embrayage



Le réglage de la tension de la manette d'embrayage avant s'effectue à l'aide de la tige filetée **B**.

- Desserrer l'écrou de fixation **A**.
- Visser ou dévisser la tige **B**.
- Fixer la position à l'aide de l'écrou **A**.

■ Régler la position de la pédale de frein arrière

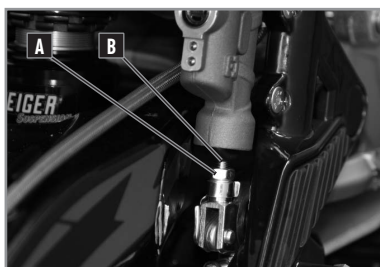

La pédale de frein arrière est située devant le repose-pied droit.

On règle la position de la pédale de frein arrière en ajustant la tige filetée.

- Desserrer l'écrou de fixation **A**.
- Visser ou dévisser la tige **B**.
- Fixer la position à l'aide de l'écrou **A**.

■ Régler le câble d'accélérateur

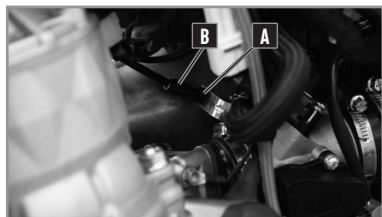

Bien que la tolérance du câble d'accélérateur soit réglée en usine, l'utilisateur peut l'ajuster.

L'ajustement se fait directement sur le corps d'injection.

- Desserrer l'écrou inférieur **A**.
- Ajuster la tension à l'aide de la molette **B**.
- Resserrer l'écrou inférieur **A**.

Le réglage peut aussi se faire à l'aide de la vis sur le câble de gas.

- Desserrer le contre écrou **C**.
- Desserrer ou resserrer la vis **D** pour régler le jeu.
- Resserrer le contre écrou **C** une fois le jeu désirer atteint.

! AVERTISSEMENT

Après le réglage, démarrer le moteur et tourner le guidon des deux côtés pour vérifier qu'il n'y a pas d'accélération dues à une tension du câble.

Le câble d'accélérateur ne doit JAMAIS être sous tension.

La poignée d'accélérateur doit comprendre une section libre de 2 ou 3 mm.

■ État des disques de frein



L'usure de l'épaisseur des disques se produit dans la zone de contact entre le disque et les plaquettes de frein.

! ATTENTION

Circuler avec une zone de contact inférieure à 2,7 mm d'épaisseur peut occasionner des dégâts.

■ État des plaquettes de frein

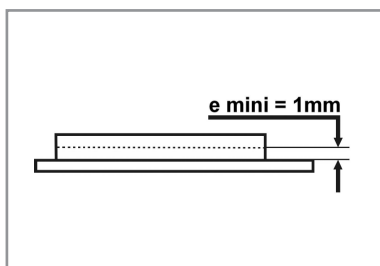

L'usure de l'épaisseur des plaquettes se produit dans la zone de contact entre le disque et les plaquettes de frein.

! ATTENTION

Circuler avec des plaquettes de moins de 1 mm d'épaisseur peut occasionner la détérioration des disques.

■ État des pneumatiques



Le bon comportement de la moto est en grande partie tributaire du type, de l'état et de la pression correcte des pneumatiques.

Pression du pneumatique avant: MAXI 0,8 - MINI 0,4

Pression du pneumatique arrière: MAXI 0,8 - MINI 0,4

■ État du tendeur de la chaîne



Le tendeur de la chaîne figure parmi les éléments les plus sollicités, notamment le ressort qui est chargé de maintenir la pression sur la chaîne.

⚠ AVERTISSEMENT

Maintenir le tendeur propre et bien graissé.

■ État des ressorts

Le levier de changement de vitesse et les repose-pieds sont escamotables afin d'éviter leur rupture en cas d'impact contre des obstacles.

Le levier de vitesse se compose d'une fixation à ressort qui permet un déplacement de 90 degrés, et donc la récupération instantanée de sa position d'origine.

Les fixations du levier de vitesse et des repose-pieds doivent être propres et graissées pour permettre de les plier si nécessaire et de les remettre en position initiale sous l'action du ressort.

Le ressort de la béquille et celui du tendeur de la chaîne doivent être tout aussi propres pour en assurer le parfait fonctionnement.



■ Démontez et remonte la roue avant

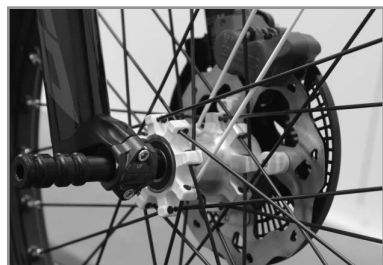

! AVERTISSEMENT

Placer la moto en position verticale et l'immobiliser par la partie arrière.

Pour extraire la roue avant:

- Desserrer les vis **A** inférieure de la fourche, côté droit.
- Retirer les 2 vis **B**.
- Retirer la protection de disque ainsi que l'étrier de frein avant.
- Dévisser l'axe de roue avant et le retirer.
- Retirer la roue avant.
- Aligner la roue aux pieds de fourche.
- Mettre en place l'axe de roue avant.
- Visser l'axe de roue avant
- Serrer les 2 vis **A** de la bride d'axe.
- Mettre en place l'étrier.
- Mettre en place la protection de disque
- Serrer les vis **B** d'étrier de disque.

Axe de roue avant	M18	50Nm
Vis bride d'axe de roue avant	M8	25Nm
Vis étrier frein avant	M8	25Nm

! AVERTISSEMENT

Lors de l'introduction de la roue, veiller à ne pas endommager le disque avec les plaquettes de frein.

Une fois l'ensemble monté, vérifier le fonctionnement correct du frein avant de l'utiliser.

■ Démontez et remontez la roue arrière



⚠ AVERTISSEMENT

Placer la moto en position verticale et l'immobiliser par la partie avant.

Pour extraire la roue arrière:

- Retirer l'écrou de l'axe **A**.

⚠ AVERTISSEMENT

Frapper l'extrémité de l'axe à l'aide d'un maillet en Nylon pour en faciliter l'extraction.

- Faire pivoter les escargots de tension de chaîne vers la position minimum.
- Déplacer la roue vers l'avant.
- Retirer la chaîne du plateau d'entraînement.
- Retirer la roue vers l'arrière en dégageant le disque de frein arrière de l'étrier.

Pour la mise en place de la roue arrière:

- Mettre la roue à l'axe du bras oscillant.
- Prendre soin de mettre en place l'étrier sur le disque.
- Mettre en place l'axe ainsi que l'escargot de tension de chaîne.
- Mettre en place la chaîne sur le plateau d'entraînement.
- Mettre en place l'escargot de tension coté droit.
- Approcher légèrement l'écrou d'axe de roue.
- Procéder à la tension de chaîne (📖 p. 32).
- Serrer l'axe de roue arrière.

Axe de roue arrière	M17	60Nm
---------------------	-----	------

Si besoin est, refaire l'appoint de liquide de frein et effectuer la purge du circuit correspondante.

⚠ AVERTISSEMENT

Lors de l'introduction de la roue, veiller à ne pas endommager le disque avec les plaquettes de frein.

Une fois l'ensemble monté, vérifier le fonctionnement correct du frein avant de l'utiliser.

■ Régler la tension de la chaîne

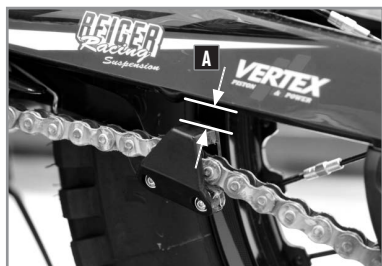

La chaîne doit faire l'objet d'une attention spéciale, car de son entretien correct dépend la vie utile de l'ensemble pignon-couronne et de la chaîne elle-même.

La zone de vérification **A** de la tension de la chaîne se trouve à côté du tendeur, comme illustré ci-contre.

! AVERTISSEMENT

L'oscillation de la chaîne dans la zone d'intervention du patin du tendeur doit être de 10 à 15 mm.

Pour réaliser le réglage:

- Desserrer l'écrou et l'axe de la roue.
- Tourner symétriquement les 2 excentriques jusqu'à obtention de la bonne tension de chaîne.

! AVERTISSEMENT

Placer la moto en position verticale et l'immobiliser par la partie avant.

La position des deux excentriques doit être symétrique pour garantir un bon alignement entre le plateau d'entraînement et le pignon de la chaîne.

Vérifier régulièrement la tension et l'état de la chaîne, ainsi que son graissage. Voir le tableau d'entretien.

■ Compression d'amortisseur à basse vitesse

La compression basse vitesse permet d'agir sur le comportement de l'amortisseur en compression sur les petits chocs, ou les premiers millimètres de course et d'une manière générale sur le mouvement de châssis. En ouvrant la compression à basse vitesse, la moto sera plus douce sur les petits bosses et les mouvements du sol. Si vous voulez faire des figures à basse vitesse, ce sera plus facile avec un réglage de basse vitesse plus fermé. Elle est située sur la partie inférieure de l'amortisseur.

Vis de réglage dorée 6 pans 3 mm.

■ Compression d'amortisseur à grande vitesse

La compression haute vitesse agit essentiellement sur les chocs violents (réceptions de sauts, arrêtes, murs). Elle doit être suffisamment souple pour utiliser toute la course de l'amortisseur, sans talonner. En le tournant dans le sens inverse des aiguilles d'une montre, l'amortisseur sera plus souple dans ce cas. Elle se situe sur la partie inférieure de l'amortisseur.

Écrou de réglage noir 10 mm.

■ Décompression de l'amortisseur

Le réglage de détente influence directement sur la traction, la stabilité et la faciliter à déplacer la moto, si vous avez du mal à déplacer la moto, ouvrez la détente. Cependant, un réglage plus raide du rebond vous donnera une sensation plus stable mais diminuera la traction.

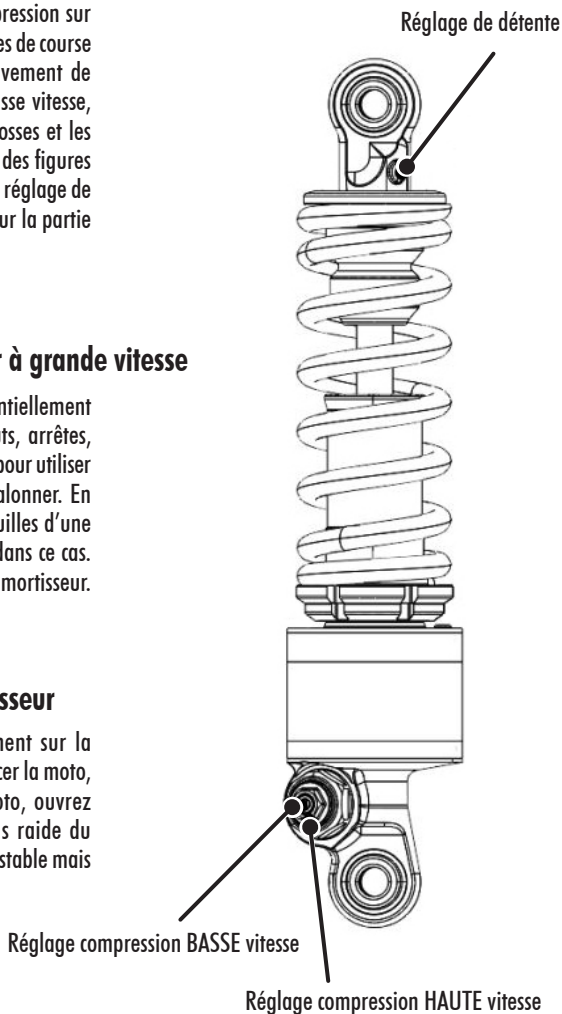

■ Paramètres standard

Détente	Compression basse vitesse	Compression haute vitesse
14 clics	10 clics	11 clics

■ Contrôle de l'enfoncement à vide de l'amortisseur

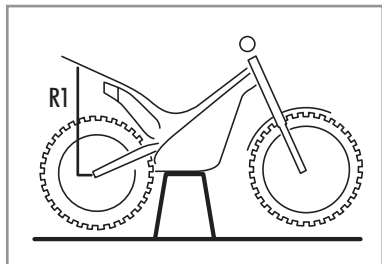

- Mettre la moto sur un trépied.
- Mesurer la distance R1.
- Descendre la moto du trépied.
- Mesurer la distance R2.

Enfoncement statique
de l'amortisseur.

10-12mm

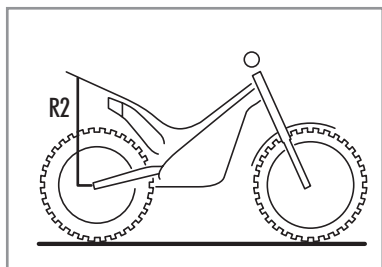

$R1 - R2 =$ Enfoncement statique de l'amortisseur.

- Si l'enfoncement statique est supérieur ou inférieur à la valeur indiquée, procéder au réglage de la précontrainte (📖 p. 35).

■ Réglage de la précharge du ressort d'amortisseur

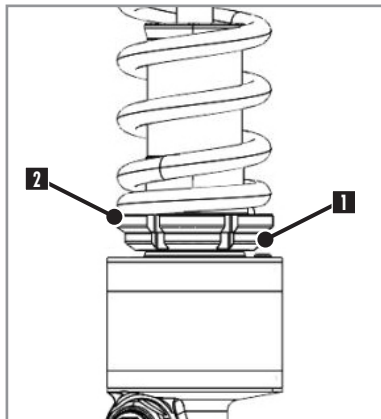

- Pour régler la pré-contrainte du ressort, débloquer le contre-écrou **1** puis visser ou dévisser l'écrou **2**.

1 tour correspond à 1 millimètre de pré-contrainte.

- Une fois le réglage effectué, maintenir l'écrou **2** et bloquer le contre-écrou **1**.

■ Contrôle de l'enfoncement en charge de l'amortisseur

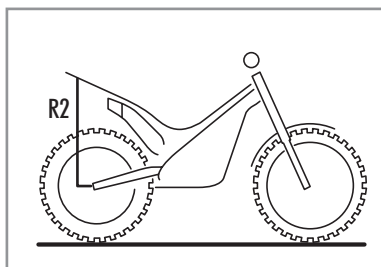

- Déterminer la valeur R2 d'enfoncement à vide de l'amortisseur (📖 p. 34).

- Le pilote entièrement équipé, avec l'aide d'une personne afin de tenir la moto en équilibre, le pilote se met en position de conduite (pieds sur les repose-pieds), faire jouer plusieurs fois l'amortisseur afin de trouver la position d'équilibre.

- Mesurer la distance entre l'axe de roue arrière et le garde-boue.

- Noter cette mesure en tant que valeur R3.

L'enfoncement en charge de l'amortisseur est la différence entre la valeur R2 et R3.

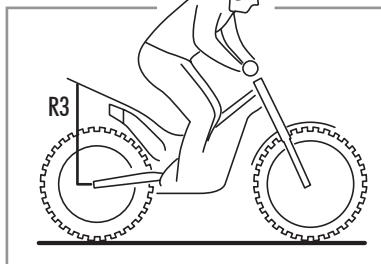

$R2 - R3 =$ Enfoncement en charge.

Enfoncement en charge de l'amortisseur	65 -70mm
----------------------------------------	----------

- Si l'enfoncement en charge ne correspond pas à la valeur indiquée ci-dessus veuillez procéder au remplacement du ressort (📖 p. 36).

■ Remplacement du ressort de l'amortisseur

- Dévisser le contre écrou **1** et lécrow **2** jusqu'en butée.
- Mettre en pression le ressort puis démonter le jonc d'arrêt **3**.
- Retirer ensuite la coupelle **4** puis le ressort **5**.
- Remplacer le ressort par celui adapté au poids du pilote. Voir tableau de correspondance ci-dessous :

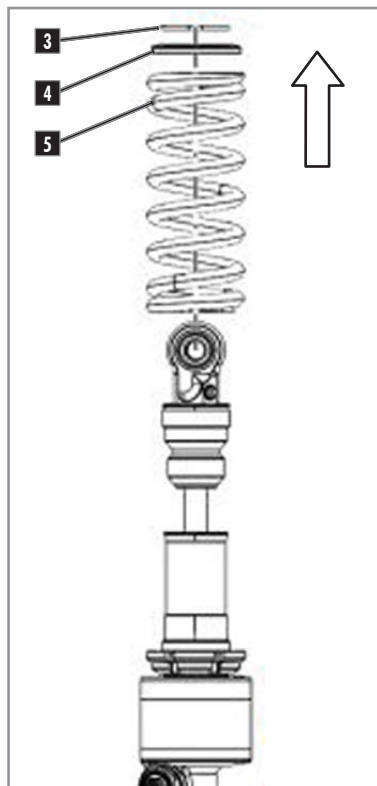

! AVERTISSEMENT

Un ressort trop dur ou trop contraint risque d'interférer négativement sur le fonctionnement hydraulique de l'amortisseur, et de minimiser les performance de votre moto.

Poids du pilote (Kg)	Raideur du ressort (N/mm)	Référence
70 / 75	75 (425LBS)	BSL-425-68-125

- Pour le remontage, effectuer les opérations en sens inverse.

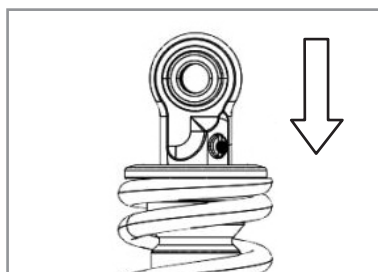

■ Fourche

- La fourche dispose d'un côté hydraulique (côté droite) et d'une côté ressort (côté gauche).

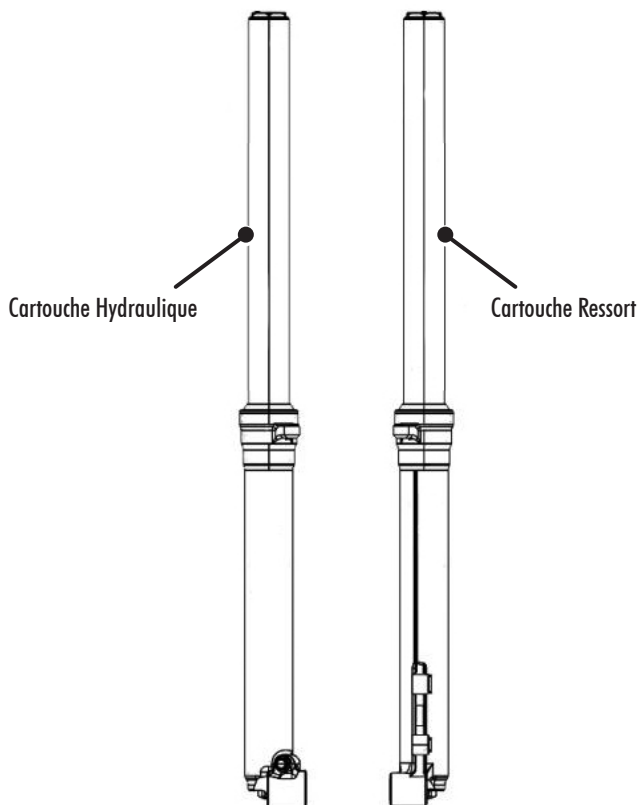

■ Réglage de la précharge du ressort de fourche

- Pour régler la précharge ressort, visser ou dévisser l'écrou central **1** à l'aide d'une douille de 14mm.

1 tour correspond à 1.5 mm de précharge.

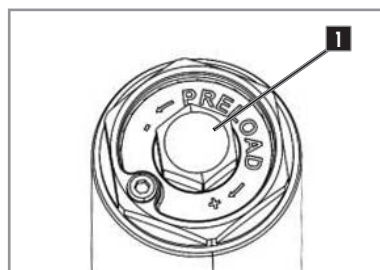

■ Décompression de fourche

Le réglage de détente influe directement sur la facilité à déplacer la moto, si vous avez du mal à déplacer la moto, ouvrez la détente.

Vis de réglage dorée empreinte tournevis plat **6**.

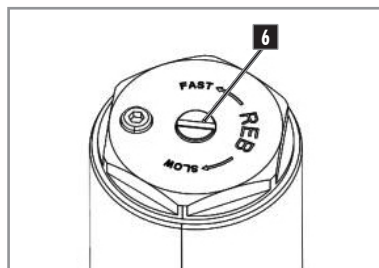

■ Compression de fourche

La compression agit sur les chocs (réceptions de sauts, arrêtes, murs) et assure un maintien de la fourche à l'enfoncement. Elle doit être suffisamment souple pour utiliser toute la course de l'amortisseur, sans talonner.

Elle est située sur la partie inférieure du bras de fourche droit.

Vis de réglage dorée empreinte tournevis plat **7**.

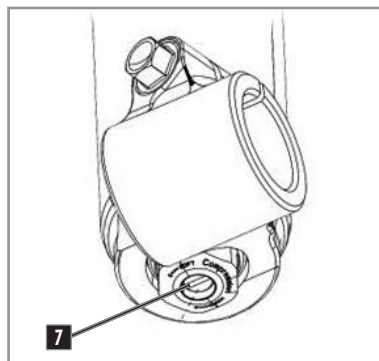

Détente	Compression	Précharge ressort
30 clics	12 clics	3T

■ État de la bougie



Le bon état de la bougie permet le fonctionnement correct du moteur.

L'état de la bougie permet de savoir si le moteur assure une combustion correcte:

Type de bougie: NGK BPMR6A

⚠ AVERTISSEMENT

Vérifier régulièrement l'état, ainsi que les dimensions de l'électrode et de l'arc.

Voir le tableau d'entretien.

État normal de la bougie

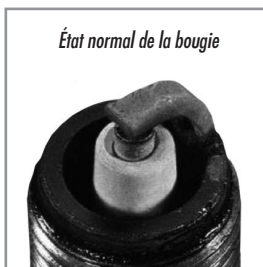

■ Contrôler et nettoyer le filtre à air

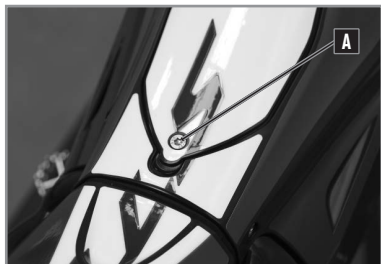

Démontage:

- Retirer la vis **A** de la trappe de filtre a air.
- Retirer la trappe de filtre a air.
- Tirer la languette de maintien du filtre vers le haut.
- Retirer le filtre .

Montage:

- Mettre en place le filtre a air en prenant soin de le placer dans le bon sens.



! AVERTISSEMENT

Si l'on circule sur des chaussées poussiéreuses, il convient de raccourcir le délai programmé pour le changement de filtre dans le tableau d'entretien.

Le filtre à air doit être légèrement enduit d'huile.



■ Remplacement de l'huile moteur



⚠ AVERTISSEMENT

Cette opération est à réaliser le moteur à l'arrêt, mais chaud.
Pour une bonne inspection, placer la moto en position verticale.

Vidange de l'huile de boîte :

- Retirer les vis du sabot moteur **A** .
- Retirer les vis du sabot moteur **B** .
- Retirer le sabot de protection moteur.
- Retirer le bouchon **C** .
- Retirer les deux vis de vidanges **D** .
- Laisser s'écouler l'huile.

Remplissage de l'huile de boîte :

- Dévisser le bouchon **C** .
- Remplir l'huile par l'orifice.
- Le niveau d'huile doit se situer sur le bas de l'œilleton **E** .

Huile de transmission	Motul® ATF VI
Quantité d'huile de transmission	450 ml



■ Vidange du liquide de refroidissement

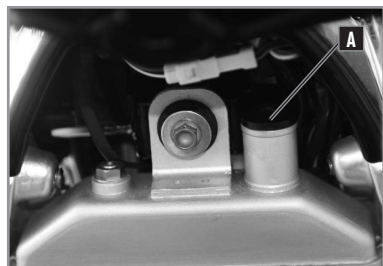

! AVERTISSEMENT

*Cette opération est à réaliser le moteur à l'arrêt, et à froid.
Ne jamais ouvrir le bouchon de radiateur moteur chaud.*

Vidange du liquide de refroidissement:

- Retirer le sabot moteur comme lors de l'étape précédente.
- Dévisser le bouchon de radiateur **A**.
- Dévisser la vis de vidange de liquide de refroidissement **B** puis pencher la moto vers la droite de sorte à vider complètement le circuit.

Remplissage du liquide de refroidissement:

- Remettre en place la vis **B**.
- Remplir de liquide de refroidissement à l'aide d'une pipette par l'orifice supérieur **C** du radiateur.
- Remettre en place le bouchon de radiateur.

Liquide de refroidissement	Motul® Motocool Fact. Line -35°C
Quantité de liquide de refroidissement	≈ 480 cm ³

GARANTIE

GARANTIE

INFORMATION DU VÉHICULE

VÉHICULE :

VIN :

N° MOTEUR :

CLIENT :

ADRESSE :

CODE POSTAL :

PAYS :

DATE :

VENDEUR :

Cachet du concessionnaire.

GARANTIE

MODALITÉS DE LA GARANTIE CONTRACTUELLE

SCORPA MOTORCYCLES accorde une garantie contractuelle pouvant varier de un mois à deux ans en fonction du modèle. La durée de celle-ci vous sera indiquée par votre revendeur en accord avec les conditions de garanties.

Les conditions et couvertures de cette garantie contractuelle sont détaillées ci-après.

ENREGISTREMENT DU VEHICULE :

Le jour de la livraison de la moto, le concessionnaire et le client s'engagent à remplir le présent carnet ainsi que la fiche de réception du véhicule. Le véhicule devra ensuite être enregistré par le concessionnaire sur le site internet dédié. Aucune garantie ne sera acceptée si le véhicule n'a pas été enregistré.

En cas de revente du véhicule, la garantie contractuelle est transférable au nouveau propriétaire par le biais de ce carnet.

OBTENTION DE PRESTATIONS AU TITRE DE LA GARANTIE CONTRACTUELLE :

Toute question concernant la garantie est à voir directement avec votre concessionnaire.

Toutes les réparations couvertes par la garantie doivent être confiées à un concessionnaire agréé **SCORPA**. Lors d'une demande de prise en charge sous garantie, présenter ce carnet à votre concessionnaire.

SCORPA MOTORCYCLES suggère de s'adresser à votre concessionnaire qui a vendu le véhicule ; cependant, tous les concessionnaires agréés **SCORPA** peuvent effectuer des réparations sous garantie.

CONDITIONS D'OBTENTION DE LA GARANTIE CONTRACTUELLE

Toute demande de prise en charge au titre de la garantie contractuelle est soumise au respect des procédures et intervalles d'entretien détaillés dans ce carnet et dans le manuel du propriétaire. Ce carnet dûment rempli, ainsi que les factures sont les justificatifs d'entretien du véhicule.

Les justificatifs (factures) détaillant les opérations effectuées seront indispensables pour bénéficier de la garantie contractuelle accordée par **SCORPA MOTORCYCLES**.

INFORMATIONS :

Il est recommandé d'effectuer les entretiens auprès d'un concessionnaire agréé **SCORPA** car lui seul dispose de l'outillage spécifique et informations techniques permettant un entretien adéquat.

L'utilisation de pièce d'origine **SCORPA** uniquement garantira la validité de la garantie contractuelle.

L'entretien préconisé ne dispense en aucun cas l'utilisateur d'effectuer certains contrôles quotidiens (se reporter au manuel du propriétaire).

En cas d'anomalie, contacter votre concessionnaire dans les meilleurs délais. Il appartient au propriétaire du véhicule de prendre toutes les précautions et dispositions pour éviter d'autres dommages. Tout dommage indirect résultant de la poursuite de l'utilisation du véhicule après identification d'un problème ne sera pas couvert par la garantie contractuelle.

COUVERTURE DE LA GARANTIE CONTRACTUELLE

Est exclus de la garantie, tout frais de transport aller-retour chez le concessionnaire, frais de logement ou de repas, frais de dépannage ou livraison et la perte de l'usage du véhicule.

Cette garantie ne couvre pas les dommages accidentels, les catastrophes naturelles, incendies, elle ne couvre pas non plus toute autre cause qui échappe au contrôle de **SCORPA MOTORCYCLES**.

Ne sera pas couvert par la garantie contractuelle, tout dommage causé par des modifications qui auraient pour but d'augmenter la puissance moteur, une mauvaise lubrification due à de mauvais réglages de carburation, un montage de pièce ou d'accessoire non vendu par **SCORPA MOTORCYCLES**, l'utilisation de lubrifiants ou de liquides non recommandés par **SCORPA MOTORCYCLES** et le non-respect des procédures d'entretien périodique et journaliers.

Ne relève pas de la garantie contractuelle, les travaux d'entretien et de maintenance, le remplacement des pièces d'usure, les phénomènes esthétiques n'affectant pas le bon fonctionnement du véhicule, les imperfections de surface liées aux contraintes extérieures (chaleur, froid...) et au vieillissement, les vibrations et bruits liés au fonctionnement du véhicule, le remplacement des pièces dans le cadre des évolutions de conception.

GARANTIE

LIMITATION DE LA GARANTIE ET RECOURS :

La garantie ne fournit aucune couverture pour les produits de consommation, pièces d'usure, les produits en contact des surfaces de frottement, ou exposées aux intempéries.

SCORPA MOTORCYCLES n'assume aucune responsabilité envers quiconque pour les dommages directs ou indirect de quelque nature que ce soit couverts par toute autre garantie expresse ou implicite ou résultant de tout autre contrat, d'une négligence ou d'un usage abusif quel qu'il soit.

CONTROLE ET ENTRETIEN

Contrôle annuel minimum obligatoire

Pour vous assurer une conduite en parfaite sécurité et vous permettre de profiter pleinement de votre moto, un contrôle annuel minimum est à réaliser (se reporter au manuel du propriétaire).

Périodicité des entretiens

La périodicité des entretiens a été définie en fonction d'une utilisation moyenne. Pour les véhicules soumis à une conduite extrême, les entretiens doivent être réalisés plus fréquemment.

Définition conduite extrême

- Utilisation prolongée à haut régime
- Utilisation prolongée à basse vitesse
- Cours trajets par temps froid
- Utilisation en environnement poussiéreux ou salin

Veillez présenter ce carnet à chaque entretien afin que le concessionnaire appose son cachet et les informations relatives à la révision.

GARANTIE

Date :

KM / Heures :

Cachet concessionnaire & signature.

N° enregistrement entretien Scorpanetwork®. - www.scorpanetwork.com

Entretien réalisé :

PROCHAIN ENTRETIEN :

GARANTIE

Date :

KM / Heures :

Cachet concessionnaire & signature.

N° enregistrement entretien Scorpanetwork®. - www.scorpanetwork.com

Entretien réalisé :

PROCHAIN ENTRETIEN :

GARANTIE

Date :

KM / Heures :

Cachet concessionnaire & signature.

N° enregistrement entretien Scorpanetwork®. - www.scorpanetwork.com

Entretien réalisé :

PROCHAIN ENTRETIEN :

GARANTIE

Date :

KM / Heures :

Cachet concessionnaire & signature.

N° enregistrement entretien Scorpanetwork®. - www.scorpanetwork.com

Entretien réalisé :

PROCHAIN ENTRETIEN :

GARANTIE

Date :

KM / Heures :

Cachet concessionnaire & signature.

N° enregistrement entretien Scorpanetwork®. - www.scorpanetwork.com

Entretien réalisé :

PROCHAIN ENTRETIEN :

Date :

KM / Heures :

Cachet concessionnaire & signature.

N° enregistrement entretien Scorpanetwork®. - www.scorpanetwork.com

Entretien réalisé :

PROCHAIN ENTRETIEN :

INDEX

■ FRANÇAIS

p. 4

■ ENGLISH

p. 56

■ ESPAÑOL

p. 108

■ DEUTSCH

s. 160

SCORPA



we want to thank you for the trust that you have placed in us by purchasing this product.

- You are now the owner of a **SCORPA SC Serie**. All the pleasures of driving are promised to you if you follow the advice and instructions that **SCORPA** has set in this manual, and ride it in compliance with the applicable traffic laws.
- This manual explains the operation, inspection, basic maintenance and focus of your **SCORPA**. If you have any questions about this manual or your machine, you should contact your **SCORPA** dealer: www.scorpa-motorcycles.com / under «Dealers».
- Be sure to carefully read this manual in its entirety before using your machine.
- To keep your **SCORPA** in perfect condition for many years, perform all of the care and maintenance described in the manual.

(The vehicle you purchased may differ slightly from the vehicle presented in this manual.)
- **SCORPA** reserves the right to make changes without providing notice.

SERIAL NUMBER REGISTRATION

Save the serial numbers of the vehicle in a safe location

Dealer stamp.

Frame number (📖 p. 60)

Type and serial number of the motor (📖 p. 60)

SUMMARY

Technical specifications	58	Disassembling and assembling the front wheel	82
Serial number placement	60	Disassembling and assembling the back wheel	83
Vehicle serial number	60	Adjusting chain tension	84
Engine type and number	60	Low speed Low-Speed Shock Compression compression..	85
Controls.....	61	High-Speed Shock Compression.....	85
Clutch lever.....	61	Shock Decompression	85
Hand brake lever	61	Standard Shock Settings.....	85
Rear brake pedal.....	61	Checking no-load shock absorber sag	86
Gearshift lever	61	Shock Spring Preload Adjustment.....	87
Mechanical start-up pedal (kick choke).....	62	Checking riding shock absorber sag	87
Dashboard	62	Shock Spring Replacement	88
Light, blinker, and horn control.....	62	Fork.....	89
Kickstand	63	Fork Spring Preload Adjustment	89
Instructions for the first start-up.....	64	Fork Decompression	90
Driving instructions.....	65	Fork Compression.....	90
Breaking in the engine.....	65	Spark plug condition	91
Shifting gears	65	Checking and cleaning the air filter	92
Braking.....	65	Changing engine oil	93
Parking.....	66	Changing coolant fluid	94
Filling the tank	66	Warranty.....	95
Maintenance schedule	67		
Maintenance processes	69		
Position of front brake lever.....	69		
Position of clutch.....	70		
Replacing the headlight bulb	71		
Replacing the blinker bulb	72		
Replacing the brake light	73		
Checking and adding front brake fluid.....	73		
Purging the front brake fluid	74		
Checking and adding clutch fluid.....	75		
Checking and adding rear brake fluid.....	75		
Purging the rear brake fluid	76		
Adjusting the activation pressure of the front brake	77		
Adjusting the clutch's position	77		
Adjusting the rear brake pedal's position	77		
Adjusting the throttle cable	78		
Condition of brake discs.....	79		
Condition of brake pads	79		
Condition of tyres.....	80		
Condition of chain tensioner.....	80		
Condition of springs.....	81		

TECHNICAL SPECIFICATIONS

DIMENSIONS

Overall length	2040 mm
Overall width	817 mm
Saddle height	685 mm
Wheelbase	1322 mm
Ground clearance	310 mm

ENGINE	125	250	300
Type	2-stroke single cylinder		
Cubic capacity	123.7 cc	249.7 cc	294 cc
Bore / Stroke	54 x 54mm	72,8 x 60 mm	79 x 60mm
Power	Electronic Injection		
Cooling	Forced-circulation liquid		
Starting system	Gear system and retractable kickstand		
Lighting system	Hidria Digital		
Spark plug	NGK BPMR6A		
Distance between spark plug electrodes	0.7 mm		
Alternator	≈ 100-120 W		
Engine oil capacity	450 ml ATF Type		

TRANSMISSION	125	250	300
Type	Manual		
Clutch	Diaphragm system, hydraulic control		
Primary drive	82 x 23	78 x 28	78 x 28
Gearbox	5-speed		
Secondary drive	10 x 42	10 x 42	10 x 42

TECHNICAL SPECIFICATIONS

CYCLE PART	
Frame	Chromium-molybdenum steel tube
Front suspension	Tech Fork Ø39mm Aluminium
Rear suspension	Reiger 2-way hydraulic shock absorber Aluminium swingarm
Front/rear stroke	165/175mm
Front brake	Ø 185mm disc
Rear brake	Ø 145mm disc
Disc brake	Wear limit: Front 2.5mm, Rear 2.3mm
Front tyre	Michelin Trial competition 275X21
Rear tyre	Michelin Trial competition X11 tubeless type 400X18
All-terrain AV/AR pressure	0.4/0.3 bar
Fuel tank capacity	2.2L
Fuel	Unleaded super gasoline (Octane 95) Mix with special injection 2-stroke oil MOTUL 710 1,5 %

ELECTRIC DEVICES	
Headlight	12728
Sidelight	W5W
Reverse/brake light	LED
Blinker	R10W
Metre battery	CR2032
Plate light	LED

MAINTENANCE PRODUCTS AND CONSUMABLES	
Transmission oil	Motul® ATF VI
Mixing oil	Motul® 710
Coolant liquid	Motul® Motocool Factory Line -35°C
Brake fluid	Motul® RBF 700 DOT 4
Clutch fluid	Motul® LHM + Mineral oil
Fork oil	Motul® Factory line light Sae 5W
Shock-absorber oil	Motul® Factory Line Very Light 2.5W
Transmission chain aerosol	Motul® C3 Chain Lub OffRoad
Air filter cleaner	Motul® A1 Air Filter Clean
Air filter lubricant	Motul® A2 Air Filter Oil
Plastic cleaner	Motul® E9 Wash & Wax Spray
Rim cleaner	Motul® E3 Wheel Clean
Brake disc cleaner	Motul® P2 Brake Clean
Universal lubricant	Motul® P4 EZ Lub

SERIAL NUMBER PLACEMENT

■ Vehicle serial number



- 1** The chassis's identification number is on the right side of the steering column.

It is advisable to make a note of the chassis number in the box on page (📖 p. 56).

■ Engine type and number



- 2** The engine's identification number is on the left side of the chain guard, next to the gear selector.

It is advisable to make a note of the chassis number in the box on page (📖 p. 56).

CONTROLS

■ Clutch lever



The clutch lever is on the left grip of the handlebar. To adjust the clutch lever's position, use the adjustment screw intended for this purpose (📖p. 70).

To position the clutch, it is advisable to move the entire gearshift (📖p. 70).

■ Hand brake lever



The front brake lever is located on the right grip of the handlebar.

To adjust braking tension, use the adjustment knob intended for this purpose (📖p. 69).

To position the brake handle, it is advisable to move the entire gearshift (📖p. 69).

■ Rear brake pedal



The rear brake pedal **1** is located in front of the right footrest.

To adjust the rear brake pedal, it is advisable to change the position of the threaded rod (📖p. 77).

■ Gearshift lever

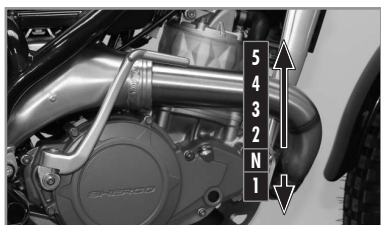

The gearshift lever is located in front of the left footrest.

The gearbox consists of 5 positions, plus neutral.

To change the gear selector's position, see (📖p. 65).

CONTROLS

■ Mechanical start-up pedal (kick choke)



The kick choke **1** is located in front of the right footrest.

- Activate it with a forceful kick to start the engine.

! WARNING

Release the kick choke once it has completed its stroke and the engine has started up.

■ Dashboard



The dashboard is in the centre of the handlebars.

■ Light, blinker, and horn control



This control is located on the handlebar's left grip.

It consists of the following elements:

- Road light switch **A** .
- Blinker switch **B** .
- Horn button **C** .

■ Kickstand



The kickstand is located behind the right footrest. It has a spring to facilitate retraction.



⚠ WARNING

The kickstand may suffer damage during retraction. It retracts on its own once up halfway.

⚠ WARNING

NEVER circulate with the kickstand down. Put the kickstand down on a flat, firm surface.

INSTRUCTIONS FOR THE FIRST START-UP

- Check to ensure that you have received all necessary documentation from your SCORPA Dealer.
- Read and understand the instructions set forth in the manual provided to the user.
- Note the chassis number, the engine number ( p. 56).
- Adjust the controls to your convenience.
- Check the amount of fuel.
- Check that the tyres are in proper condition ( p. 80).
- Check that the transmission chain is in proper condition ( p. 80).
- Check that the brake system is in proper condition and operates properly (discs, front brake handle, and rear brake pedal).
- Check that the clutch is in proper condition.
- Check that the headlight, blinkers, brake light, and horn operate properly.

■ Breaking in the engine



This engine was built with absolute precision. The parts have correct tolerances and surfaces.

TIP

Even so, SHORCA advises that you use the engine gently and not force it during the first hour of use.

■ Shifting gears



The gearbox consists of 5 positions, plus neutral.

To shift gears:

- Press on the clutch.
- Simultaneously turn the accelerator grip forward.
- Press on the gearshift lever to shift to first.
- Gently release the clutch.
- Place the tip of your foot below the gear lever and push it up to shift to second, and so forth to other gears.

Neutral (N) is between first and second gear.

■ Braking



To brake properly, use the front and rear brake at the same time.

To brake more quickly, use the engine brake without accelerating.

WARNING

Avoid abrupt braking, which may block the brakes and lead to falls. Brake before turns, and not in the turns.

DRIVING INSTRUCTIONS

■ Parking



- Brake the motorcycle.
- Turn off the engine with the stop button.
- Put the gear lever in first.
- Put the kickstand down on a flat, firm surface.

! WARNING

The exhaust pipe and the muffler will be hot after using the motorcycle. It is therefore advisable to avoid contact with these elements. Avoid parking in areas with a fire hazard, such as dry grass or near flammable materials.

■ Filling the tank



The fuel tank is designed for 2.2 litres.

Use unleaded octane 95 fuel.

To fill the tank, please proceed as follows:

- Park the motorcycle (📖 p. 66).
- Turn the cap to the left to remove it.
- Fill with unleaded 95 fuel.
- Put the cap back in place by turning it to the right.



👁 TIP

Remove the hose by the front end to make it easier to turn the cap.

! WARNING

Stop the engine before filling the tank.

Clean leftover fuel that may have spilled on the engine, the exhaust pipe, and the surface of the tank.

Ensure that the cap is properly closed before leaving.

! WARNING

Fuel is highly flammable and toxic.

Avoid filling the tank near flames or lit cigarettes.

MAINTENANCE SCHEDULE

	After each ride	Every 100 hours of use	Every 60 hours of use	Every 20 hours of use	After 3 hours of use
Check the frame.	●	●	●	●	●
Check tyre pressure.	●	●	●	●	●
Check the swingarm.	●	●	●	●	●
Check possible slack in swingarm bearings.	●	●	●	●	●
Check slack in suspension rods.	●	●	●	●	●
Check shock absorber attachments.	●	●	●	●	●
Check slack in steering column.	●	●	●	●	●
Check tyre condition.	●	●	●	●	●
Check that the rims are not bent.	●	●	●	●	●
Check spoke tension.	●	●	●	●	●
Check wheel hubs.	●	●	●	●	●
Check possible wheel hub slack.	●	●	●	●	●
Check rear brake pads.	●	●	●	●	●
Check front brake pads.	●	●	●	●	●
Check front brake discs.	●	●	●	●	●
Check condition and leak-tightness of brake lines.	●	●	●	●	●
Check the free clearance of the rear brake pedal.	●	●	●	●	●
Check the free clearance of the front brake pedal.	●	●	●	●	●
Check the brake fluid level.	●	●	●	●	●
Check the clutch fluid level.	●	●	●	●	●
Check the final drive, the chain, the sprocket, the pinion, and the chain guide.	●	●	●	●	●
Check the chain tension.	●	●	●	●	●
Inspect all tubes and the dust cover for possible cracks or leak-tight defects.	●	●	●	●	●
Check the coolant level.	●	●	●	●	●
Check that wires are not damaged or bent.	●	●	●	●	●
Check headlight adjustments.	●	●	●	●	●
Replace gearbox oil.	●	●	●	●	●
Check the clutch.	●	●	●	●	●
Replace clutch spring.	●	●	●	●	●
Check the flap valve.	●	●	●	●	●
Check the spark plug.	●	●	●	●	●
Check the interference filter.	●	●	●	●	●
Clean the air filter and the air filter housing.	●	●	●	●	●
Check the idle speed.	●	●	●	●	●
Check the condition of the throttle cable.	●	●	●	●	●
Check the play of the accelerator grip.	●	●	●	●	●
Replace the muffler's steel wool.	●	●	●	●	●
Conduct fork maintenance.	●	●	●	●	●
Check that nuts and bolts are tight.	●	●	●	●	●
Check that the shock absorber is leak tight.	●	●	●	●	●

MAINTENANCE SCHEDULE

	Every 40 hours competition use	Every 4 years	Every year	
	Every 120 hours of use	Every 60 hours of use		
Replace coolant.			●	
Replace brake fluid.		●	●	
Replace clutch fluid.		●	●	
Lubricate steering column bearings.		●		
Lubricate swingarm bearings.		●		
Lubricate suspension rod bearings.		●		
Engine maintenance: replace the rod, replace the needle basket, the crank pin basket, replace the piston. Check the cylinder. Check the gearbox and shifting mechanism. Replace all engine bearings.		●		●

■ Position of front brake lever



To properly press on the handle while braking, the position must be adapted to the driver.

To change the position:

- Loosen screw **A** from the handle and brake fluid tank.
- Sit on the saddle.
- Place feet on the footrests.
- Place your hand on the handle and set it to your convenience.
- Set the position of screw **A** to halfway.

To change the distance between the handle and the grip:

- Loosen locknut **B**.
- Screw or unscrew threaded screw **C**.

Turn right to DECREASE THE DISTANCE.

Turn left to INCREASE THE DISTANCE.

⚠ WARNING

After changing position, check and adjust clearance of the front brake.

⚠ WARNING

Your hand should be relaxed, and it should be easy to press on the handle.

■ Position of clutch

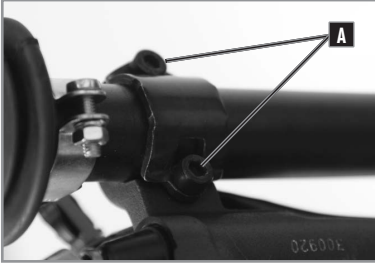

To properly press on the clutch while shifting, it is essential that the position be adapted to the driver.

To change the position

- Loosen the two **A** screws from the clutch master cylinder.
- Sit on the saddle.
- Place feet on the footrests.
- Place your hand on the handle and set it to your convenience.
- Set the position to halfway for the two **A** screws.

To change the distance between the handle and the grip:

- Unscrew locknut **B**.
- Screw or unscrew threaded screw **C**.

⚠ WARNING

Your hand should be relaxed, and it should be easy to press on the handle.

■ Replacing the headlight bulb

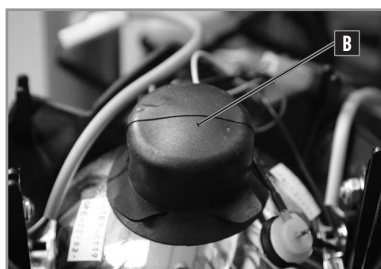

⚠ WARNING

Conduct this operation with the ignition off.

Disassembly:

- Remove plastic collar **A** with a wire cutter.
- Tilt the headlight forward.
- Remove rubber protection **B**.
- Turn socket **C** left.
- Push on bulb **D** and turn it left.
- Remove the bulb by pulling up.

Bulb type: 12 V 35/35 W

Reassembly:

- Conduct disassembly steps in reverse.

⚠ WARNING

Dispose of the used bulb in a suitable location for recycling.

■ Replacing the blinker bulb



! WARNING

Conduct this operation with the ignition off.

Disassembly:

- Remove screw **A**, located on the back.
- Push on bulb **B** and turn it left.
- Remove the bulb by pulling up.

Bulb type: H21W 12V21W

Reassembly:

- Conduct disassembly steps in reverse.

When assembling, correctly place the lens flange.

👁 TIP

Dispose of the used bulb in a suitable location for recycling.

■ Replacing the brake light



⚠ WARNING

Conduct this operation with the ignition off.

Disassembly:

- Remove the 2 screws and washers that fasten the plate.
- Unplug the cable terminals.
- Remove the brake light.

Type: since this is an LED light, it is advisable to replace everything.

Reassembly:

- Conduct disassembly steps in reverse.

■ Checking and adding front brake fluid



The front brake fluid tank is located next to the handle. It has a small viewer to check the fluid level.

⚠ WARNING

Conduct this operation with the ignition off.

To add:

- Remove the two **A** screws from the tank cover.
- Remove the inner seal.
- Fill with fluid.



Brake fluid type: DOT 4.

⚠ WARNING

The brake fluid level should be between 3 and 4 mm from the upper lip.



■ Purging the front brake fluid



To drain the front brake fluid:

- Remove the cover from the tank (see previous section).
- Remove the black protective cap **A**.
- Press on the front brake handle **B** without releasing it.
- Slightly loosen the protected device **C** with the black drain cap located next to the hose attachment.
- Repeat the operation several times until the air is drained from the circuit.
- Place black protective cap **A**.
- Put the seal and lid back on the tank.

! WARNING

Place a rag under the drainer to collect the fluid.

! WARNING

Brake fluid is highly corrosive. All leftover fluid in contact with motorcycle parts must be eliminated.

■ Checking and adding clutch fluid



The clutch fluid tank is above the handle.

To properly inspect, place the motorcycle in vertical position.

To add:

- Remove the two **A** screws from the tank cover.
- Remove the inner seal.
- Fill with fluid.

Clutch fluid type: Mineral.

The clutch fluid level should be between 3 and 4 mm from the upper lip.



■ Checking and adding rear brake fluid



The brake fluid reservoir is located directly on the master cylinder.

⚠ WARNING

To properly inspect, place the motorcycle in vertical position.

To add:

- Remove the master cylinder cap.
- Remove the inner seal and the pressure ring.
- Fill with fluid.

Brake fluid type: DOT 4.

⚠ WARNING

*The brake fluid level should be between the marks MINI and MAXI **A**.*

■ Purging the rear brake fluid

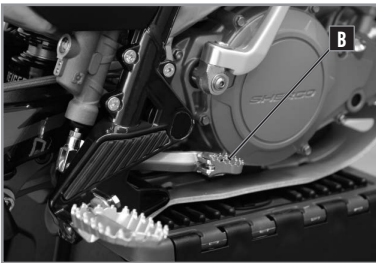

To drain rear brake fluid:

- Remove the cover from the tank (see previous section).
- Remove the black protective cap **A**.
- Press on the rear brake handle **B** without releasing it.
- Slightly loosen the protected device **C** with the black drain cap located next to the hose attachment.
- Repeat the operation several times until the air is drained from the circuit.
- Place the black protective cap **A**.
- Put the seal and lid back on the tank.

⚠ WARNING

Place a rag under the drainer to collect the fluid.

Brake fluid is highly corrosive. All leftover fluid in contact with motorcycle parts must be eliminated.

■ Adjusting the activation pressure of the front brake



Adjust the tension of the front brake handle with the threaded rod **B**.

- Loosen attachment nut **A**.
- Screw or unscrew rod **B**.
- Set the position with nut **A**.

■ Adjusting the clutch's position



Adjust the tension of the clutch handle with the threaded rod **B**.

- Loosen attachment nut **A**.
- Screw or unscrew rod **B**.
- Set the position with nut **A**.

■ Adjusting the rear brake pedal's position

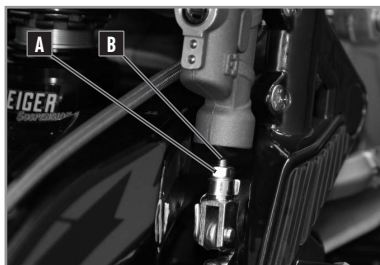

The rear brake pedal is located in front of the right footrest.

To adjust the position of the rear brake pedal, adjust the threaded rod.

- Loosen attachment nut **A**.
- Screw or unscrew rod **B**.
- Set the position with nut **A**.

■ Adjusting the throttle cable

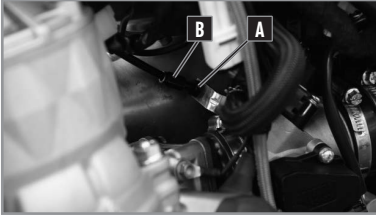

Although the throttle cable's tolerance is set in-factory, the user may adjust it.

The adjusting is making directly on the injector body.

- Inscrew the inferior nut **A**.
- Adjusting the tension by using the scroll wheel **B**.
- Tighten the nut **A**.

You may also use the screw on the gas line to adjust.

- Unscrew locknut **C**.
- Loosen or tighten the screw **D** to adjust the slack.
- Tighten locknut **C** back in once you have the desired slack.

⚠ WARNING

After adjustment, start the engine and turn the handlebar both directions to check that there is no acceleration due to cable tension.

The throttle cable should NEVER be under tension.

The accelerator grip should have a 2- or 3-mm free section.

■ Condition of brake discs



Wear on the thickness of discs occurs in the contact zone between the disc and the brake pads.

! WARNING

Circulating with a contact zone less than 2.7 mm thick may lead to damages.

■ Condition of brake pads

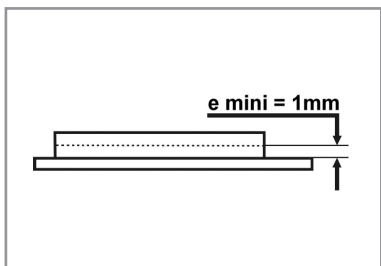

Wear on the thickness of pads occurs in the contact zone between the disc and the brake pads.

! WARNING

Circulating with pads less than 1 mm thick can lead to the deterioration of discs.

■ Condition of tyres



The motorcycle's proper behaviour largely depends on the type, condition, and correct pressure of tyres.

Front tyre pressure: MAXI 0,8 - MINI 0,4

Rear tyre pressure: MAXI 0,8 - MINI 0,4

■ Condition of chain tensioner



The chain tensioner is one of the most-ordered elements, especially the spring, which is responsible for keeping pressure on the chain.

! WARNING

Keep the tensioner clean and well-lubricated.

■ Condition of springs

The gear-shift lever and footrests are retractable to prevent their breakage in the event of hitting obstacles.

The gearshift lever consists of a spring attachment that provides for 90-degree movement, meaning that it instantaneously returns to its original position.

The gearshift lever and footrest attachments must be clean and lubricated so they can be retracted if necessary and bring them back to their initial position with the spring's action.

The kickstand's spring and the chain tensioner's spring must also be clean to guarantee perfect operation.



■ Disassembling and assembling the front wheel

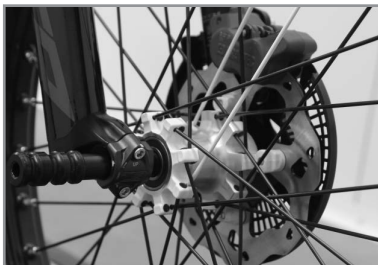

! WARNING

Place the motorcycle in vertical position and immobilise the back part.

To remove the front wheel:

- Loosen the lower fork screws **A**, on the right side.
- Remove the 2 screws **B**.
- Remove the disc protection, as well as the front brake calliper.
- Unscrew the front wheel axis and remove it.
- Remove the front wheel.
- Align the wheel with the fork feet.
- Place the front wheel axis in position.
- Screw the front wheel axis.
- Tighten the 2 screws **A** on the axis flange.
- Place the calliper.
- Place the disk protection.
- Tighten the disk calliper screws **B**.

Front wheel axis	M18	50Nm
Front wheel axis flange screw	M8	25Nm
Front brake calliper screw	M8	25Nm

! WARNING

While inserting the wheel, avoid damaging the disc with the brake pads.

Once everything is assembled, check proper brake operation before using.

■ Disassembling and assembling the back wheel



⚠ WARNING

Place the motorcycle in vertical position and immobilise the front part.

To remove the back wheel:

- Remove the nut from axle **A**.

⚠ WARNING

Tap the end of the axle with a nylon mallet to ease removal.

- Pivot the chain snail cams to the lowest position.
- Move the wheel forward.
- Remove the chain from the drive plate.
- Remove the wheel backward, pulling the rear brake disc from the calliper.

To place the rear wheel:

- Place the wheel on the axle of the swingarm.
- Ensure that you place the calliper on the disc.
- Place the axle, as well as the chain snail cam.
- Place the chain on the drive plate.
- Place the right-hand tension snail cam.
- Gently bring the wheel axle nut close.
- Tense the chain ( p. 84).
- Tighten the rear wheel axle.

Rear wheel axle	M17	60Nm
-----------------	-----	------

If necessary, add more brake fluid and drain the circuit.

⚠ WARNING

While inserting the wheel, avoid damaging the disc with the brake pads.

Once everything is assembled, check proper brake operation before using.

■ Adjusting chain tension

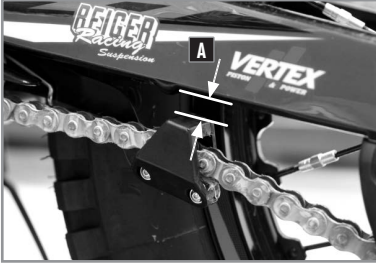

Special attention must be paid to the chain because the life cycle of the pinion-sprocket and the chain itself depends on its proper maintenance.

The chain tension verification zone **A** is next to the tensioner, as illustrated opposite.

! WARNING

Oscillation of the chain in the tensioner foot's working area must be 10 to 15 mm.

To adjust:

- Loosen the nut and axle from the wheel.
- Symmetrically turn the 2 eccentric adjusters until the chain is properly tense.

! WARNING

Place the motorcycle in vertical position and immobilise the front part.

The position of the two eccentric adjusters must be symmetrical to guarantee proper alignment between the drive plate and the chain's pinion.

Regularly check the chain's tension and condition, as well as its lubrication. See the maintenance schedule.

■ Low speed Low-Speed Shock Compression compression

The low speed compression allows to act on the behaviours of the shock absorber in compression on small shocks, or the first millimetres of stroke. Overall, it impact the chassis movement of the bike. By opening the low speed compression, the bike will feel smoother on low bump and ground movement. If you want to do tricks on low bike speed, it with a more closes low speed damping.

It is located on the lower part of the damper.

Gold plated 3 mm hexagonal adjustment screw.

■ High-Speed Shock Compression

The high speed compression acts essentially on violent shocks (jump receptions, edges, walls). It must be soft enough to use the full stroke of the shock without bottoming out. Turning it counter clockwise will make the damper softer on those cases.

Black adjustment nut 10 mm.

■ Shock Decompression

The rebound setting directly affects the traction, stability and how easy it is to move the bike on low movement speed, so if you have trouble moving the bike, open the rebound. However, a stiffer rebound adjustment will give you a more stable feeling but will decrease the traction.

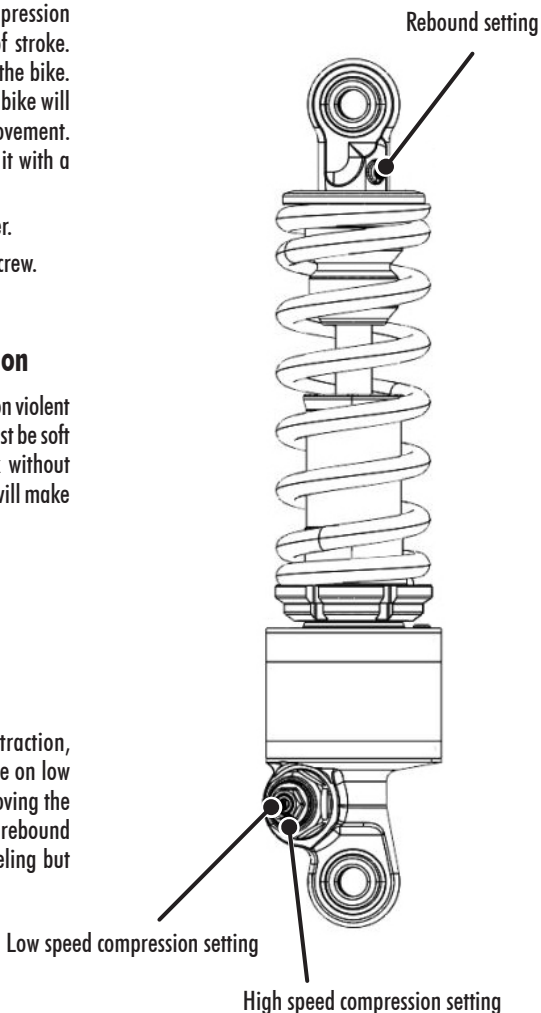

■ Standard Shock Settings

Rebound	Low speed compression	High speed compression
14 clicks	10 clicks	11 clicks

■ Checking no-load shock absorber sag

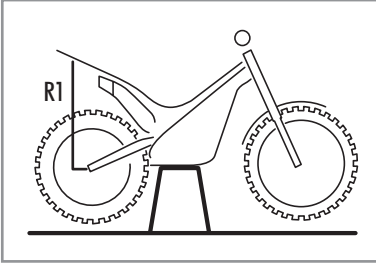

- Place the motorcycle on a tripod.
- Measure the distance R1.
- Remove the motorcycle from the tripod.
- Measure the distance R2.

Static shock absorber sag.

10-12mm

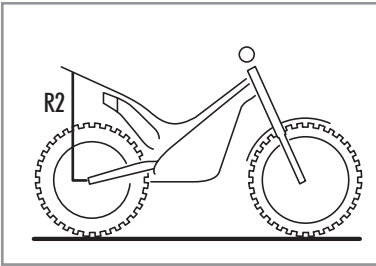

$R1 - R2 = \text{Static shock absorber sag.}$

- If the static sag is greater or less than the indicated number, please adjust the preload (📖 p. 87).

Shock Spring Preload Adjustment

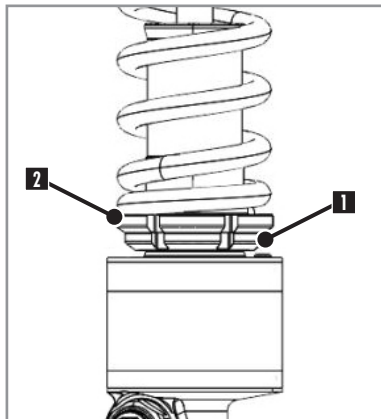

- To adjust the spring preload, release locknut **1** and the screw or unscrew nut **2**.

1 turn corresponds to 1 mm of preload.

- Once the adjustment has been made, hold nut **2** and lock nut **1**.

Checking riding shock absorber sag

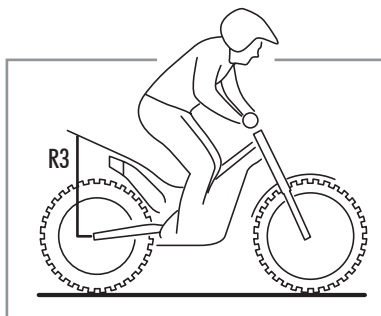
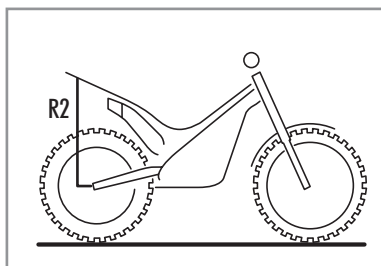

Determine the R2 no-load sag value of the shock absorber (📖 p. 86).

- The pilot must be wearing all equipment. With someone else to help to keep the motorcycle balanced, the pilot assumes the driving position (feet on footrests) and makes the shock absorber sag several times to find the balance position.

- Measure the distance between the rear-wheel axle and the mudguard.

- Write down this measurement as value R3.

The shock absorber's riding sag is the difference between value R2 and R3.

$R2 - R3 = \text{Riding sag.}$

Shock absorber riding sag	65 -70mm
---------------------------	----------

- If the riding sag does not match the number above, please replace the spring (📖 p. 88).

Shock Spring Replacement

- Unscrew locknut **1** and nut **2** to the stop.
- Apply pressure to the spring and remove the snap ring **3**.
- Then remove the cup **4** and the spring **5**.
- Replace the spring with the one adapted to the weight of the rider. See the table below:

! WARNING

A spring that is too hard or top constrained can adversely affect the hydraulic operating of the shock absorber, and minimise the performance of your motorbike.

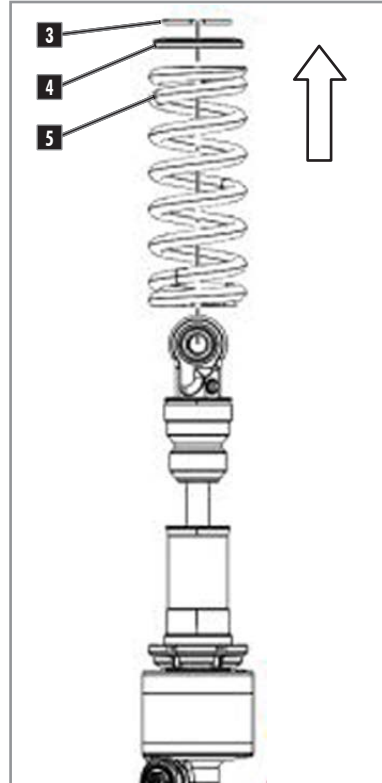

Rider weight (Kg)	Spring rate (N/mm)	Reference
70 / 75	75 (425LBS)	BSL-425-68-125

- To reassemble the spring, proceed in reverse order.

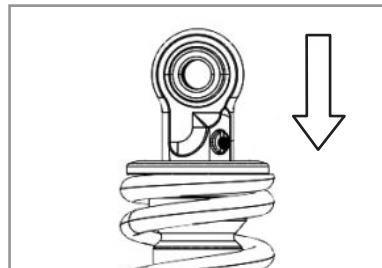

■ Fork

- The fork has a hydraulic side (right side) and a spring side (left side).

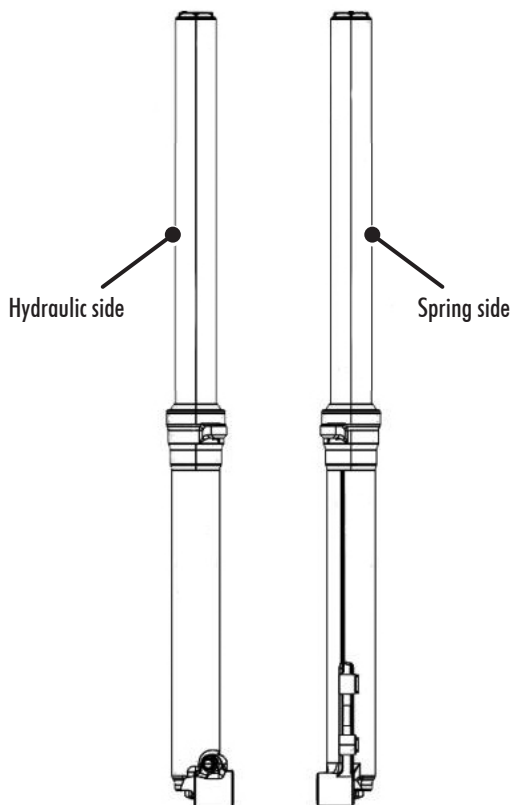

■ Fork Spring Preload Adjustment

- To adjust the spring preload, screw or unscrew the central nut **1** using a 14mm socket.
- 1 turn corresponds to 1.5mm of preload.

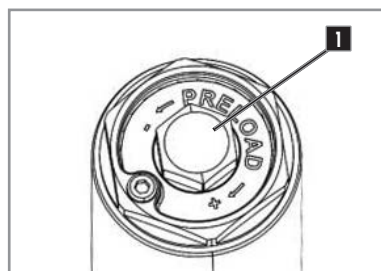

■ Fork Decompression

The rebound adjustment directly affects the ease of moving the bike, if you have difficulty moving the bike, open the rebound.

It is located on the upper part of the right fork leg.

Gold adjustment screw with flat screwdriver **6**.

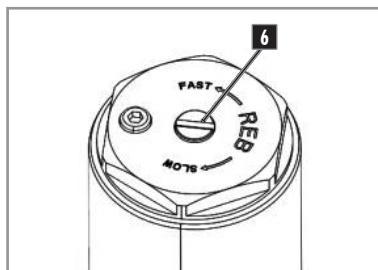

■ Fork Compression

Compression acts on impacts (landing jumps, edges, walls) and ensures the fork is supported during compression. It should be soft enough to use the full stroke of the shock absorber without bottoming out.

It is located on the lower part of the right fork leg.

Gold adjustment screw with flathead screwdriver **7**.

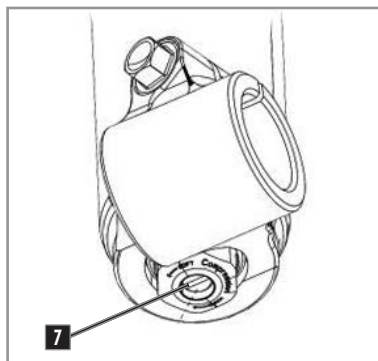

Rebound	Compression	Spring preload
30 clicks	12 clicks	3T

■ Spark plug condition



When the spark plug is in proper condition, this means the engine can operate properly.

The spark plug's condition indicates whether the engine is combusting properly:

Spark plug type: NGK BPMR6A

⚠ WARNING

Regularly check condition, as well as the dimensions of the electrode and the arc.

See the maintenance schedule.

Correct Carburation

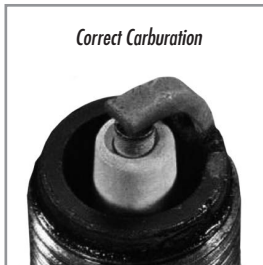

■ Checking and cleaning the air filter

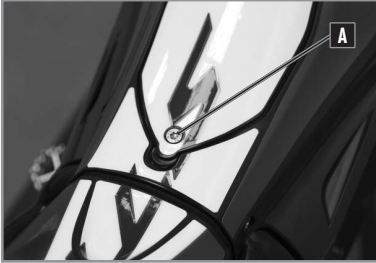

Disassembly:

- Remove the screw **A** from the air filter door.
- Remove the air filter door.
- Pull the filter retaining tab upwards.
- Remove the filter.

Assembly:

- Put the air filter in place, taking care to place it in the right direction.



⚠ WARNING

If you drive on dusty roads, it is advisable to move up the scheduled time to change the filter on the maintenance schedule.

The air filter should be slightly coated with oil.



■ Changing engine oil



⚠ WARNING

Conduct this operation while the engine is stopped, but warm. To properly inspect, place the motorcycle in vertical position.

Draining the gear oil:

- Remove the screws from engine protector **A** .
- Remove the screws from engine protector **B** .
- Remove the engine protector.
- Remove cap **C** .
- Remove drain screw **D** .
- Allow oil to drain.

Filling gear oil:

- Unscrew cap **C** .
- Fill oil through the hole.
- The oil level must be at the bottom of the eyecup **D** .

Transmission oil	Motul® ATF VI
Amount of transmission oil	450 ml



■ Changing coolant fluid

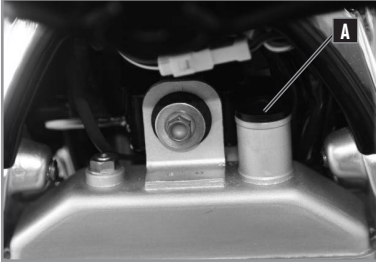

! WARNING

Conduct this operation while the engine is stopped and cold.
Never open the radiator cap when the engine is warm.

Changing coolant fluid:

- Remove the engine guard as in the previous step
- Loosen the radiator cap **A**.
- Unscrew the coolant drain screw **B** then tilt the motorcycle to the right so as to completely empty the circuit.

Filling coolant fluid:

- Replace the screw **B**.
- Top up with coolant using a pipette through the upper hole **C** of the radiator.
- Refit the radiator cap.

Coolant liquid	Motul® Motocool Fact. Line -35°C
Amount of coolant liquid	≈ 480 cm ³

WARRANTY

WARRANTY

VEHICLE INFORMATION

VEHICLE:

VIN:

ENGINE N°:

CUSTOMER:

ADDRESS:

POSTAL CODE :

COUNTRY:

DATE :

SELLER :

Dealer's stamp.

WARRANTY

WARRANTY TERMS

SCORPA MOTORCYCLES grants a contractual guarantee that can vary from one month to two years depending on the model. The duration of this will be indicated to you by your dealer in accordance with the warranty conditions.

The conditions and cover of this contractual guarantee are detailed below.

VEHICLE REGISTRATION:

On the day of delivery of the motorcycle, the dealer and the customer undertake to complete this booklet as well as the vehicle acceptance form. The vehicle must then be registered by the dealer on the dedicated website. No warranty will be accepted if the vehicle has not been registered.

In case of resale of the vehicle, the contractual guarantee is transferable to the new owner by means of this book.

OBTAINING SERVICES UNDER THE CONTRACTUAL WARRANTY:

Any questions regarding the warranty should be discussed directly with your dealer.

All warranty repairs should be performed by an authorized **SCORPA** dealer. When requesting warranty coverage, present this booklet to your dealer.

SCORPA MOTORCYCLES suggests contacting your dealer who sold the vehicle; however, all authorized **SCORPA** dealers can perform warranty repairs.

CONDITIONS FOR OBTAINING THE CONTRACTUAL WARRANTY

Any request for coverage under the contractual warranty is subject to compliance with the maintenance procedures and intervals detailed in this booklet and in the owner's manual. This duly completed booklet, as well as the invoices, are proof of vehicle maintenance.

The supporting documents (invoices) detailing the operations carried out will be essential to benefit from the contractual warranty granted by **SCORPA MOTORCYCLES**.

INFORMATIONS:

It is recommended that maintenance be carried out with an authorized **SCORPA** dealer because only he has the specific tools and technical information for proper maintenance.

The use of genuine **SCORPA** parts only will guarantee the validity of the contractual warranty

The recommended maintenance does not in any way exempt the user from performing certain daily checks (refer to the owner's manual).

In the event of an anomaly, contact your dealer as soon as possible. It is the responsibility of the vehicle owner to take all precautions and measures to avoid further damage. Any indirect damage resulting from continued use of the vehicle after a problem has been identified will not be covered by the contractual warranty.

CONTRACTUAL WARRANTY COVERAGE

Excluded from the warranty are all round-trip transport costs to the dealership, accommodation or meals costs, breakdown assistance or delivery costs and loss of use of the vehicle.

This warranty does not cover accidental damage, natural disasters, fires, nor does it cover any other cause which is beyond the control of **SCORPA MOTORCYCLES**.

Will not be covered by the contractual guarantee, any damage resulting from modifications which would have to increase the engine power, poor lubrication due to incorrect carburetion settings, fitting of a part or accessory not sold by **SCORPA MOTORCYCLES**, Use lubricants or fluids not recommended by **SCORPA MOTORCYCLES** and failure to follow periodic and daily maintenance procedures.

Not covered by the contractual warranty, maintenance and upkeep work, replacement of wearing parts, aesthetic phenomena that do not affect the proper functioning of the vehicle, surface imperfections related to external constraints (heat, cold ...) And with aging, vibrations and noises linked to the operation of the vehicle, the replacement of parts in the context of design changes.

WARRANTY

LIMITATION OF WARRANTY AND REMEDIES:

The warranty does not provide cover for consumer products, wear parts, products in contact with friction surfaces, or exposed to the elements. **SCORPA MOTORCYCLES** assumes no liability towards anyone for direct or indirect damage of any kind whatsoever covered by any other warranty, express or implied or resulting from any other contract, negligence or abuse of any kind.

CONTROL AND MAINTENANCE

Mandatory minimum annual check

To ensure safe driving and allow you to fully enjoy your motorcycle, a minimum annual check must be carried out (refer to the owner's manual).

Frequency of maintenance

The frequency of maintenance has been defined according to average use. For vehicles subjected to extreme driving, maintenance should be carried out more frequently.

Extreme driving definition

- Prolonged use at high speed
- Prolonged use at low speed
- Use in cold weather
- Use in dusty or saline environment

Please present this log at every service so that the dealer can stamp it and provide service information.

WARRANTY

Date:

KM / Hours:

Dealer stamp & signature.

Scorpanetwork® maintenance registration number. - www.scorpanetwork.com

Maintenance carried out:

NEXT MAINTENANCE:

WARRANTY

Date:

KM / Hours:

Dealer stamp & signature.

Scorpanetwork® maintenance registration number. - www.scorpanetwork.com

Maintenance carried out:

NEXT MAINTENANCE:

WARRANTY

Date:

KM / Hours:

Dealer stamp & signature.

Scorpanetwork® maintenance registration number. - www.scorpanetwork.com

Maintenance carried out:

NEXT MAINTENANCE:

WARRANTY

Date:

KM / Hours:

Dealer stamp & signature.

Scorpanetwork® maintenance registration number. - www.scorpanetwork.com

Maintenance carried out:

NEXT MAINTENANCE:

WARRANTY

Date:

KM / Hours:

Dealer stamp & signature.

Scorpanetwork® maintenance registration number. - www.scorpanetwork.com

Maintenance carried out:

NEXT MAINTENANCE:

WARRANTY

Date:

KM / Hours:

Dealer stamp & signature.

Scorpanetwork® maintenance registration number. - www.scorpanetwork.com

Maintenance carried out:

NEXT MAINTENANCE:

ÍNDICE

■ FRANÇAIS

p. 4

■ ENGLISH

p. 56

■ ESPAÑOL

p. 108

■ DEUTSCH

s. 160

SCORPA

SCORPA

**le agradece la confianza que ha depositado
en ellos al comprar uno de sus productos.**

- Ahora es propietario de una **SCORPA SC Serie**. Podrá disfrutar de todo el placer de conducirla si sigue los consejos e instrucciones que **SCORPA** indica en este manual, así como respetando la legislación de tráfico.
- Este manual explica el funcionamiento, revisión, mantenimiento y puesta a punto de su **SCORPA**. Si tuviera alguna duda sobre este manual o sobre su máquina, debe ponerse en contacto con su concesionario **SCORPA**: www.scorpa-motorcycles.com / apartado "Dealers"
- Tómese tiempo para leer atentamente y en su totalidad este manual antes de utilizar su máquina.
- A fin de conservar su **SCORPA** en perfecto estado durante muchos años, asegúrese de hacerlo según los cuidados y mantenimiento descritos en este manual.

(El vehículo que usted ha comprado puede ser ligeramente distinto del vehículo que se encuentre en este manual.)
- **SCORPA** se reserva el derecho de realizar modificaciones sin previo aviso.

REGISTRO DE LOS NÚMEROS DE SERIE

Indicar en sus espacios respectivos los números de serie del vehículo

Sello concesionario

Número de bastidor (📖 p. 112)

Tipo y número de motor (📖 p. 112)

ÍNDICE

Características técnicas.....	110	Desmontar y volver a montar la rueda delantera.....	134
Ubicación de los números de serie.....	112	Desmontar y volver a montar la rueda trasera.....	135
Número de serie del vehículo.....	112	Ajustar la tensión de la cadena.....	136
Tipo y número del motor.....	112	Compresión de baja velocidad del amortiguador.....	137
Elementos de mando y control.....	113	Compresión de alta velocidad del amortiguador.....	137
Palanca del embrague.....	113	Descompresión del amortiguador.....	137
Palanca del freno de mano.....	113	Ajustes estándar del amortiguador.....	137
Pedal del freno trasero.....	113	Control del hundimiento del amortiguador sin carga.....	138
Palanca del cambio de marcha.....	113	Ajuste de la pre-carga del muelle del amortiguador.....	139
Pedal de arranque mecánico.....	114	Control del hundimiento del amortiguador con carga.....	139
Tablero de instrumentos.....	114	Cambio del muelle del amortiguador.....	140
Mando de las luces, los intermitentes y el claxon.....	114	Horquilla.....	141
Caballote.....	115	Ajuste de la precarga del muelle de la horquilla.....	141
Instrucciones a seguir para la primera puesta en marcha.....	116	Descompresión de la horquilla.....	142
Instrucciones para conducir.....	117	Compresión de la horquilla.....	142
Rodaje del motor.....	117	Estado de la bujía.....	143
Cambio de marcha.....	117	Controlar y limpiar el filtro de aire.....	144
Frenar.....	117	Cambio del aceite del motor.....	145
Aparcar.....	118	Vaciado del líquido de refrigeración.....	146
Llenar el depósito.....	118	Garantía.....	147
Cuadro de mantenimiento.....	119		
Procesos de mantenimiento.....	121		
Posición de la palanca de freno delantero.....	121		
Posición de la palanca del embrague.....	122		
Cambio de la bombilla del faro.....	123		
Cambio de la bombilla del intermitente.....	124		
Cambio de la luz de freno.....	125		
Controlar y rellenar el líquido del freno delantero.....	125		
Purgar el líquido del freno delantero.....	126		
Controlar y rellenar el líquido del embrague.....	127		
Controlar y rellenar el líquido del freno trasero.....	127		
Purgar el líquido del freno trasero.....	128		
Ajustar la presión de accionamiento del freno delantero.....	129		
Ajustar la posición de la palanca del embrague.....	129		
Ajustar la posición del pedal del freno trasero.....	129		
Ajustar el cable del acelerador.....	130		
Estado de los discos de freno.....	131		
Estado de las pastillas de freno.....	131		
Estado de los neumáticos.....	132		
Estado del tensor de la cadena.....	132		
Estado de los muelles.....	133		

CARACTERÍSTICAS TÉCNICAS

DIMENSIONES

Longitud total	2040 mm
Anchura total	817 mm
Altura del sillín	685 mm
Distancia entre ejes	1322 mm
Distancia al suelo	310 mm

MOTOR	125	250	300
Tipo	Monocilíndrico de 2 tiempos		
Cilindrada	123.7cc	249.7cc	294cc
Diámetro/Carrera	54 x 54 mm	72,8 x 60 mm	79 x 60 mm
Alimentación	Inyección electrónica		
Refrigeración	Líquido con circulación forzada		
Sistema de arranque	Sistema de engranaje y pedal retráctil		
Sistema de encendido	Hidria digital		
Bujía	NGK BPMR6A		
Distancia entre los electrodos de la bujía	0.7 mm		
Alternador	≈ 100-120 W		
Capacidad de aceite de motor	450 ml Tipo ATF		

TRANSMISIÓN	125	250	300
Tipo	Manual		
Embrague	Sistema de diafragma, control hidráulico		
Transmisión primaria	82 x 23	78 x 28	78 x 28
Caja	5 velocidades		
Transmisión secundaria	10 x 42	10 x 42	10 x 42

CARACTERÍSTICAS TÉCNICAS

CICLISTICA

Cuadro	Tubular de acero al cromo molibdeno
Suspensión delantera	Horquilla Tech de Ø 39 mm en aluminio
Suspensión trasera	Amortiguador hidráulico de 2 vías Balancín de aluminio
Recorrido delantero/trasero	165/175 mm
Freno delantero	Disco de Ø 185 mm
Freno trasero	Disco de Ø 145 mm
Freno de disco	Límite de desgaste: delantero 2,5 mm / trasero: 2,3 mm
Neumático delantero	Michelin Trial de competición 275X21
Neumático trasero	Michelin Trial de competición X11 sin cámara tipo 400X18
Presión todo terreno del./tras.	0,4/0,3 bar
Capacidad del depósito de gasolina	2,2 l
Gasolina	Gasolina súper sin plomo (95 octanos) Mezcla con aceite 2 tiempos especial inyeccion (MOTUL 710 1,5 %)

EQUIPOS ELÉCTRICOS

Faro	12728
Luz de posición	W5W
Luz trasera/de freno	LED
Intermitente	R10W
Batería del contador	CR2032
Iluminación de la matrícula	LED

PRODUCTOS DE MANTENIMIENTO Y CONSUMIBLES

Aceite de transmisión	Motul® ATF VI
Aceite de mezcla	Motul® 710
Líquido refrigerante	Motul® Motocool Factory Line -35°C
Líquido de frenos	Motul® RBF 700 DOT 4
Líquido del embrague	Motul® LHM + Mineral oil
Aceite de la horquilla	Motul® Factory line light Sae 5W
Aceite del amortiguador	Motul® Factory Line Very Light 2.5W
Aerosol para la cadena de transmisión	Motul® C3 Chain Lub OffRoad
Limpiador del filtro de aire	Motul® A1 Air Filter Clean
Lubricante del filtro de aire	Motul® A2 Air Filter Oil
Limpiador para plástico	Motul® E9 Wash & Wax Spray
Limpiador para llantas	Motul® E3 Wheel Clean
Limpiador para discos de freno	Motul® P2 Brake Clean
Lubricante universal	Motul® P4 EZ Lub

UBICACIÓN DE LOS NÚMEROS DE SERIE

■ Número de serie del vehículo



1 El número de identificación del bastidor se encuentra en el lado derecho de la columna de dirección.

Se recomienda anotar el número de bastidor en el recuadro de la (📖 p. 108).

■ Tipo y número del motor



2 El número de identificación del motor se encuentra en el lado izquierdo del cárter, junto al selector de marchas.

Se recomienda anotar el número de bastidor en el recuadro de la (📖 p. 108).

■ Palanca del embrague



La palanca del embrague se encuentra en el puño izquierdo del manillar.

Para ajustar la posición de la palanca del embrague. Utilice el tornillo de ajuste previsto para tal fin (📖 p. 122).

Para ajustar la posición de la palanca de embrague, es preciso variar la posición de todo el conjunto de la palanca (📖 p. 122).

■ Palanca del freno de mano



La palanca del freno delantero se encuentra en el puño derecho del manillar.

Para ajustar la tensión de frenado, debe utilizarse la ruedecilla de ajuste prevista para tal fin (📖 p. 121).

Para ajustar la posición de la palanca del freno, es preciso variar la posición del conjunto de la palanca (📖 p. 121).

■ Pedal del freno trasero



El pedal del freno trasero **1** está situado delante del reposapiés derecho.

Para ajustar el pedal del freno trasero, varíe la posición del husillo roscado (📖 p. 129).

■ Palanca del cambio de marcha



La palanca del cambio de marcha está situada delante del reposapiés izquierdo.

La caja de cambios está compuesta por 5 relaciones, más el punto muerto o posición neutra.

Para ajustar la posición de la palanca del cambio, ver (📖 p. 117).

■ Pedal de arranque mecánico



El pedal **1** se encuentra delante del reposapiés derecho.

- Para poner en marcha el motor, debe accionarse con un golpe seco con el pie.

! ADVERTENCIA

Soltar el pedal una vez este llega al final de su recorrido y el motor ya ha arrancado.

■ Tablero de instrumentos



El tablero de instrumentos se encuentra en el centro del manillar.

■ Mando de las luces, los intermitentes y el claxon



Este mando se encuentra en el puño izquierdo del manillar.

Se compone de los siguientes elementos:

- Conmutador de las luces de carretera — cruce **A**.
- Interruptor del intermitente **B**.
- Botón del claxon **C**.

■ Caballete



El caballete se encuentra detrás del reposapiés derecho.

Incorpora un muelle para facilitar su plegado.

⚠ ATENCIÓN

El caballete puede sufrir daños al plegarlo.



Termina de plegarse solo una vez alcanza la mitad de su recorrido.

⚠ ADVERTENCIA

No circula NUNCA con el caballete bajado.

Bajar el caballete sobre una superficie horizontal y firme.

INSTRUCCIONES A SEGUIR PARA LA PRIMERA PUESTA EN MARCHA

- Compruebe que su concesionario SCORPA le haya entregado toda la documentación necesaria.
- Lea atentamente las instrucciones que se dan en el manual del usuario.
- Anote el número de bastidor y el del motor ( p. 112).
- Ajuste los elementos de mando según sus preferencias.
- Compruebe la cantidad de gasolina.
- Compruebe el buen estado de los neumáticos ( p. 132).
- Compruebe el buen estado de cadena de transmisión ( p. 132).
- Compruebe el buen estado y el funcionamiento del sistema de frenado (discos, palanca del freno delantero y pedal del freno trasero).
- Compruebe el buen estado de la palanca de embrague.
- Compruebe el buen funcionamiento del faro, los intermitentes, la luz de freno i el claxon.

■ Rodaje del motor



El motor se ha fabricado con una precisión absoluta, pero sus piezas disponen de unas ciertas tolerancias y de unas superficies correctas.

👁️ CONSEJO

A pesar de ello, SCORPA le aconseja utilizar el motor con suavidad y sin forzarlo durante la primera hora de uso.

■ Cambio de marcha



La caja se compone de 5 velocidades, más el punto muerto o posición neutra.

Para cambiar de marcha:

- Accione la palanca de embrague.
- Al mismo tiempo, gire hacia delante el puño del acelerador.
- Pulse la palanca del cambio de marcha para poner la primera.
- Suelte con suavidad la palanca de embrague.
- Ponga la punta del pie bajo la palanca del cambio y desplácela hacia arriba para poner segunda y todas las demás marchas.

El punto muerto (N) se encuentra entre la primera y la segunda marcha.

■ Frenar



Para frenar correctamente, debe utilizar los frenos delantero y trasero al mismo tiempo.

Para frenar más rápidamente, utilice el freno motor sin accionarlo.

⚠️ ADVERTENCIA

Debe evitar las frenadas bruscas que puedan bloquear los frenos y provocar caídas.

Frene antes de las curvas, no una vez ya haya entrado en ellas.

INSTRUCCIONES PARA CONDUCIR

■ Aparcar



- Frene la motocicleta.
- Pare el motor con el botón de parada.
- Ponga la palanca del cambio en primera.
- Baje el caballete sobre una superficie horizontal y firme.

! ADVERTENCIA

El tubo de escape y el silenciador estarán calientes después de utilizar la motocicleta. Así pues, debe evitar tocar estos elementos. Evite aparcar en lugares donde exista un riesgo de incendio, como sobre hierbas secas o cerca de materiales inflamables.

■ Llenar el depósito

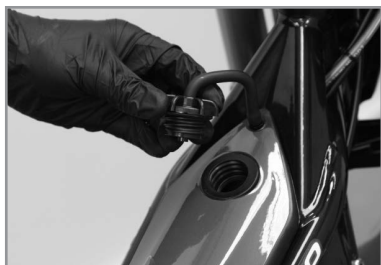

El depósito de gasolina tiene capacidad para 2,2 litros.

Utilice gasolina sin plomo de 95 octanos.

Para llenar el depósito, proceda de la siguiente manera:

- Aparque la motocicleta (📖 p. 118).
- Gire el tapón hacia la izquierda para sacarlo.
- Ponga gasolina sin plomo de 95 octanos.
- Vuelva a poner el tapón girándolo hacia la derecha.

👁 CONSEJO

Retire el tubo por el extremo delantero para que sea más fácil hacer girar el tapón.

! ADVERTENCIA

Antes de llenar el depósito debe parar el motor.

Limpie los restos de gasolina que puedan haberse derramado en el motor, el tubo de escape y la superficie del depósito.

Antes de volver a circular, compruebe que el tapón esté bien cerrado.

! ATENCIÓN

La gasolina es sumamente inflamable y tóxica.

No llene el depósito cerca de llamas o cigarrillos encendidos.

CUADRO DE MANTENIMIENTO

	Después de cada carrera				
		Cada 100 horas de uso			
		Cada 60 horas de uso			
		Cada 60 horas de uso			
		Cada 3 horas de uso			
Revise el chasis			●	●	●
Verifique la presión de los neumáticos.	●		●	●	●
Compruebe el basculante			●	●	●
Compruebe si hay juego en los cojinetes del basculante			●	●	●
Compruebe el juego en las bieletas de suspensión			●	●	●
Compruebe los soportes del amortiguador	●		●	●	●
Compruebe el juego en la columna de dirección	●		●	●	●
Verifique el estado de los neumáticos			●	●	●
Compruebe que las llantas no estén deformadas			●	●	●
Compruebe la tensión de los radios	●		●	●	●
Compruebe los bujes de las ruedas.			●	●	●
Compruebe si hay juego en los cojinetes de las ruedas			●	●	●
Revise las pastillas de freno traseras			●	●	●
Revise las pastillas de freno delanteras			●	●	●
Revise los discos de freno			●	●	●
Compruebe el estado y el apriete de las mangueras de freno			●	●	●
Compruebe el juego libre del pedal del freno trasero	●		●	●	●
Compruebe el juego libre de la maneta del freno delantero.	●		●	●	●
Compruebe el nivel del líquido de frenos			●	●	●
Compruebe el nivel de líquido del embrague hidráulico			●	●	●
Compruebe la transmisión final, la cadena, la corona, el piñón y la guía de la cadena			●	●	●
Verifique la tensión de la cadena	●		●	●	●
Inspeccione todas las mangueras y cubiertas antipolvo en busca de grietas o fugas			●	●	●
Verifique el nivel de refrigerante	●		●	●	●
Compruebe que los cables no estén dañados ni doblados			●	●	●
Compruebe el ajuste de los faros			●	●	●
Reemplace el aceite de la caja de cambios	●		●	●	●
Revise el embrague			●	●	●
Reemplace el muelle del embrague				●	
Revise la caja de laminas			●	●	●
Reemplace la bujía			●	●	●
Compruebe la pipeta de bujía			●	●	●
Limpiar el filtro de aire			●	●	●
Verifique el ralentí			●	●	●
Verifique el estado del cable del acelerador			●	●	●
Compruebe el juego libre del puño del acelerador	●		●	●	●
Reemplace la lana de roca del silenciador				●	
Mantenga la horquilla			●	●	
Verifique el apriete de tornillos y tuercas	●		●	●	●
Compruebe la estanqueidad del amortiguador			●	●	●

CUADRO DE MANTENIMIENTO

	Cada 40 horas de uso de competición	Cada 4 años	Cada año	
	Cada 120 horas de uso			
	Cada 60 horas de uso			
Reemplace el refrigerante			●	
Reemplace el líquido de frenos		●	●	
Reemplace el líquido del embrague		●	●	
Engrase los cojinetes de la columna de dirección		●		
Engrase los cojinetes de basculante		●		
Engrase los cojinetes de las bieletas		●		
Realice el mantenimiento del motor: sustitución de la biela, sustitución de la jaula de agujas, del eje de manivela, sustitución del pistón. Revise el cilindro. Compruebe la caja de cambios y el mecanismo de selección. Reemplace todos los cojinetes del motor.		●		●

■ Posición de la palanca de freno delantero



Para poder accionar bien la palanca en el momento de frenar, es necesario que su posición se adapte según cada conductor.

Para modificar la posición:

- Afloje el tornillo **A** del conjunto palanca-depósito del líquido de frenos.
- Siéntese en el sillín.
- Ponga los pies en los reposapiés.
- Ponga la mano sobre la palanca y ajústela según le resulte más cómodo.
- Fije la posición con el tornillo **A**.

Para modificar la distancia entre la palanca y el puño:

- Afloje la contratuerca **B**.
- Atornille o desatornille el tornillo roscado **C**.

Gírelo hacia la derecha para REDUCIR LA DISTANCIA.
Gírelo hacia la izquierda para AUMENTAR LA DISTANCIA.

⚠ ADVERTENCIA

Después de cambiar la posición, compruebe y ajuste el juego del freno delantero.

⚠ ATENCIÓN

La mano debe estar relajada y facilitar la presión sobre la palanca.

■ Posición de la palanca del embrague

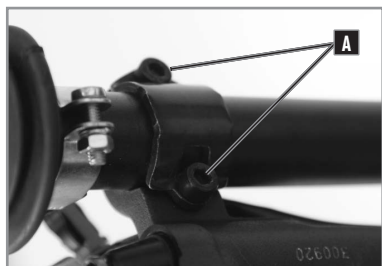

Para poder accionar bien la palanca al embragar, es indispensable que su posición se adapte según cada conductor.

Para modificar la posición:

- Afloje los dos tornillos **A** del cilindro maestro de embrague.
- Siéntese en el sillín.
- Ponga los pies en los reposapiés.
- Ponga la mano sobre la palanca y ajústela según le resulte más cómodo.
- Fije la posición con los dos tornillos **A**.



Para modificar la distancia entre la palanca y el puño:

- Afloje la contratuerca **B**.
- Atornille o desatornille el tornillo roscado **C**.

⚠ ATENCIÓN

La mano debe estar relajada y facilitar la presión sobre la palanca.

■ Cambio de la bombilla del faro



! ATENCIÓN

Realice esta operación con el alumbrado desconectado.

Desmontaje:

- Retire la abrazadera de plástico **A** con unos alicates.
- Incline el faro hacia delante.
- Retire la protección de goma **B**.
- Gire el casquillo **C** hacia la izquierda.
- Ejercer presión sobre la bombilla **D** y hágala girar hacia la izquierda.
- Extraiga la bombilla tirando de ella.
- Extraire l'ampoule en tirant dessus.

Tipo de bombilla: 12 V 35/35 W

Instalación:

- Siga los pasos para el desmontaje en orden inverso.

! ATENCIÓN

Ponga la bombilla usada en el contenedor adecuado para su reciclaje.

■ Cambio de la bombilla del intermitente



! ATENCIÓN

Realice esta operación con el alumbrado desconectado.

Desmontaje:

- Extraiga el tornillo **A**, situado en la parte posterior.
- Ejerza presión sobre la bombilla **B** y hágala girar hacia la izquierda.
- Extraiga la bombilla tirando de ella.

Tipo de bombilla: H21W 12V21W

Instalación:

- Siga los pasos para el desmontaje en orden inverso.

Durante la instalación, coloque correctamente la brida de la lente.

👁️ CONSEJO

Ponga la bombilla usada en el contenedor adecuado para su reciclaje.

■ Cambio de la luz de freno



⚠ ATENCIÓN

Realice esta operación con el alumbrado desconectado.

Desmontaje:

- Extraiga los dos tornillos y arandelas del soporte de la placa.
- Desconecte los terminales del cableado.
- Retire la luz de freno.

Tipo: puesto que se trata de una luz LED, es preciso cambiar todo el conjunto.

Instalación:

- Siga los pasos para el desmontaje en orden inverso.

■ Controlar y rellenar el líquido del freno delantero



El depósito del líquido del freno delantero se encuentra junto a la palanca. Incorpora una pequeña mirilla que permite controlar el nivel del líquido.

⚠ ADVERTENCIA

Realice esta operación con el alumbrado desconectado.

Para rellenar:

- Extraiga los dos tornillos **A** de la tapa del depósito.
- Retire la junta interior.
- Añada líquido.



Tipo de líquido de frenos: DOT 4.

⚠ ADVERTENCIA

El nivel del líquido de frenos debe quedar a entre 3 y 4 mm del borde superior.



■ Purgar el líquido del freno delantero



Para purgar el sistema del freno delantero:

- Retire la cubierta del depósito (ver la sección anterior).
- Retire el tapón protector negro **A**.
- Accione la palanca del freno delantero **B** y no la suelte.
- Afloje ligeramente el dispositivo protegido **C** con la ayuda del tapón de purga negro situado junto a la fijación del tubo.
- Repita esta operación varias veces hasta eliminar todo el aire del circuito.
- Ponga el tapón protector negro **A**.
- Vuelva a instalar la junta y la cubierta del depósito.

! ADVERTENCIA

Ponga un trapo bajo el purgador para recoger el líquido.

! ADVERTENCIA

El líquido de frenos es muy corrosivo, por lo que es necesario eliminar todos los restos de este que hayan entrado en contacto con las piezas de la motocicleta.

■ Controlar y rellenar el líquido del embrague



El depósito del líquido del embrague se encuentra sobre la palanca.

Para una buena inspección, la motocicleta debe estar en posición vertical.

Para rellenar:

- Extraiga los dos tornillos **A** de la cubierta del depósito.
- Retire la junta interior.
- Añada líquido.



Tipo de líquido de embrague: mineral.

El nivel del líquido del embrague debe quedar a entre 3 y 4 mm del borde superior.

■ Controlar y rellenar el líquido del freno trasero



El depósito de líquido de frenos se encuentra directamente en la bomba de freno.

⚠ ADVERTENCIA

Para una buena inspección, la motocicleta debe estar en posición vertical.

Para rellenar:

- Retire la tapa de la bomba de freno.
- Retire la junta interior y la anilla de presión.
- Añada líquido.

Tipo de líquido del freno: DOT 4.

⚠ ADVERTENCIA

El nivel del líquido del freno debe quedar situado entre las marcas MINI y MAXI **A**.

■ Purgar el líquido del freno trasero

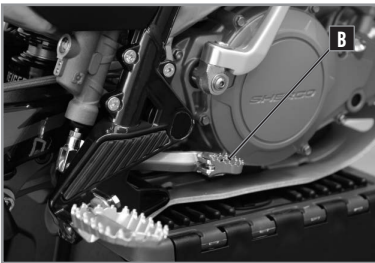

Para purgar el líquido del freno trasero:

- Retire la cubierta del depósito (ver la sección anterior).
- Retire el tapón protector negro **A** .
- Accione la palanca del freno trasero **B** y no la suelte.
- Afloje ligeramente el dispositivo protegido **C** con la ayuda del tapón de purga negro situado junto a la fijación del tubo.
- Repita esta operación varias veces hasta eliminar todo el aire del circuito.
- Ponga el tapón protector negro **A** .
- Vuelva a instalar la junta y la cubierta del depósito.

! ADVERTENCIA

Ponga un trapo bajo el purgador para recoger el líquido.

El líquido de frenos es muy corrosivo, por lo que es necesario eliminar todos los restos de este que hayan entrado en contacto con las piezas de la motocicleta.

■ Ajustar la presión de accionamiento del freno delantero



La tensión de la palanca del freno delantero se ajusta con la varilla roscada **B**.

- Afloje la tuerca de fijación **A**.
- Atornille o desatornille la varilla **B**.
- Fije la posición con la tuerca **A**.

■ Ajustar la posición de la palanca del embrague



La tensión de la palanca del embrague se ajusta con la varilla roscada **B**.

- Afloje la tuerca de fijación **A**.
- Atornille o desatornille la varilla **B**.
- Fije la posición con la tuerca **A**.

■ Ajustar la posición del pedal del freno trasero

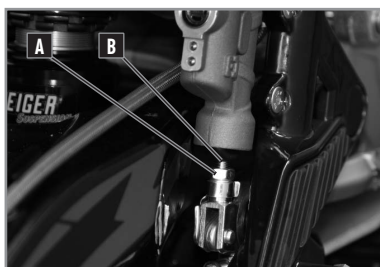

El pedal del freno trasero se encuentra delante del reposapiés derecho.

La posición del pedal del freno trasero se ajusta con la varilla roscada.

- Afloje la tuerca de fijación **A**.
- Atornille o desatornille la varilla **B**.
- Fije la posición con la tuerca **A**.

■ Ajustar el cable del acelerador

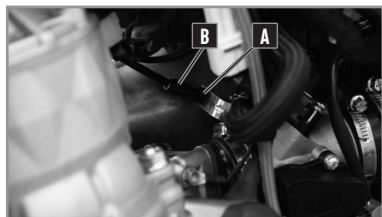

La tolerancia del cable del acelerador está ajustada de fábrica, pero el usuario puede modificarla.

El ajuste se realiza directamente en el cuerpo de inyección.

- Aflojar la tuerca inferior **A**.
- Ajustar la tensión con la perilla **B**.
- Volver a apretar la tuerca inferior **A**.

El ajuste también puede realizarse con el tornillo del cable del gas.

- Afloje la contratuerca **C**.
- Afloje o apriete el tornillo **D** para ajustar el juego.
- Apriete la contratuerca **C** una vez haya conseguido el juego deseado.

! ADVERTENCIA

Después del ajuste, ponga en marcha el motor y gire el manillar hacia ambos lados para comprobar que no se produzcan aceleraciones debidas a la tensión del cable.

El cable del acelerador no debe quedar NUNCA bajo tensión.

El puño del acelerador debe incluir una sección libre de 2 o 3 mm.

■ Estado de los discos de freno



El desgaste del grosor de los discos se produce en la zona de contacto entre el disco y las pastillas de freno.

! ATENCIÓN

Circular con una zona de contacto con un grosor de menos de 2,7 mm puede provocar daños.

■ Estado de las pastillas de freno

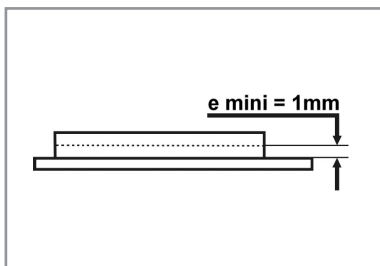

El desgaste del grosor de las pastillas se produce en la zona de contacto entre el disco y las pastillas de freno.

! ATENCIÓN

Circular con unas pastillas de menos de 1 mm de grosor puede provocar el deterioro de los discos.

■ Estado de los neumáticos



El buen comportamiento de la motocicleta depende en gran parte del tipo, el estado y la presión correcta de los neumáticos.

Presión del neumático delantero: MÁX. 0,8 — MÍN. 0,4

Presión del neumático trasero: MÁX. 0,8 — MÍN. 0,4

■ Estado del tensor de la cadena



El tensor de la cadena es uno de los elementos que más sufren, especialmente el muelle encargado de mantener la presión sobre la cadena.

! ADVERTENCIA

Mantener el tensor limpio y bien engrasado.

■ Estado de los muelles

La palanca del cambio de marchas y los reposapiés son escamoteables para evitar que se rompan en caso de golpe contra algún obstáculo.

La palanca del cambio está compuesta por una fijación de muelle que permite su desplazamiento de 90 grados y la recuperación instantánea de su posición original.

Las fijaciones de la palanca del cambio y de los reposapiés deben estar limpias y engrasadas para, así, permitir plegarlas y volverlas a poner en su posición inicial gracias a la acción del muelle.

El muelle del caballete y el del tensor de la cadena también deben estar limpios para garantizar su funcionamiento sin problemas.



■ Desmontar y volver a montar la rueda delantera



! ADVERTENCIA

Poner la motocicleta en posición vertical e inmovilizarla por la parte posterior.

Para sacar la rueda delantera:

- Afloje los tornillos **A** de la parte inferior de la horquilla, en el lado derecho.
- Extraiga los dos tornillos **B**.
- Retire la protección del disco y la pinza del freno delantero.
- Desatornille el eje de la rueda delantera y retírelo.
- Retire la rueda delantera.
- Alinee la rueda con la base de la horquilla.
- Instale el eje de la rueda delantera.
- Atornille el eje de la rueda delantera
- Apriete los dos tornillos **A** de la brida del eje.
- Instale la pinza.
- Instale la protección del disco.
- Apriete los tornillos **B** de la pinza del disco.

Eje de la rueda delantera	M18	50Nm
Torn. de la brida eje rueda del.	M8	25Nm
Torn. de la pinza freno del.	M8	25Nm

! ADVERTENCIA

Al poner la rueda, procure no dañar el disco con las pastillas de freno.

Una vez montado todo el conjunto, compruebe el correcto funcionamiento del freno antes de utilizarlo.

■ Desmontar y volver a montar la rueda trasera



⚠ ADVERTENCIA

Poner la motocicleta en posición vertical e inmovilizarla por la parte frontal.

Para sacar la rueda trasera:

- Extraiga el tornillo del eje **A**.

⚠ ADVERTENCIA

Golpee el extremo del eje con un martillo de nailon para facilitar su extracción.

- Haga girar las piezas de tensión de la cadena hasta la posición de tensión mínima.
- Desplace la rueda hacia delante.
- Retire la cadena de la placa de posicionamiento.
- Saque la rueda hacia atrás separando el disco de freno detrás de la pinza.

Para montar la rueda trasera:

- Ponga la rueda en el eje del balancín.
- Asegúrese de instalar la pinza sobre el disco.
- Instale el eje y la pieza de tensión de la cadena.
- Instale la cadena sobre la placa de posicionamiento.
- Instale la pieza de tensión del lado derecho.
- Acerque ligeramente la tuerca del eje de la rueda.
- Aplique tensión a la cadena (📖 p. 136).
- Apriete el eje de la rueda trasera.

Eje de la rueda trasera	M17	60Nm
-------------------------	-----	------

Si es necesario, reponga líquido de frenos y purgue el circuito correspondiente.

⚠ ADVERTENCIA

Al poner la rueda, procure no dañar el disco con las pastillas de freno. Una vez montado todo el conjunto, compruebe el correcto funcionamiento del freno delantero antes de utilizarlo.

■ Ajustar la tensión de la cadena

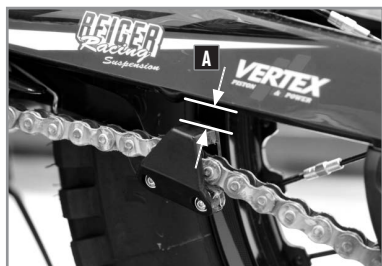

La cadena debe ser objeto de una atención especial, ya que de su correcto mantenimiento depende la vida útil del conjunto piñón-corona y de la propia cadena.

La zona de verificación **A** de la tensión de la cadena se encuentra al lado del tensor, tal como muestra la figura.

! ADVERTENCIA

La oscilación de la cadena en la zona de intervención del patín del tensor debe ser de 10 a 15 mm.

Para realizar el ajuste:

- Afloje la tuerca y el eje de la rueda.
- Haga girar simétricamente los dos excéntricos hasta conseguir la tensión adecuada de la cadena.

! ADVERTENCIA

Ponga la motocicleta en posición vertical e inmovilícela por la parte frontal.

La posición de los dos excéntricos debe ser simétrica para garantizar una buena alineación entre la placa de posicionamiento y el piñón de la cadena.

Compruebe regularmente la tensión y el estado de la cadena, así como su engrasado. Ver la tabla de mantenimiento.

■ Compresión de baja velocidad del amortiguador

La compresión de baja velocidad permite actuar sobre el comportamiento del amortiguador en compresión en amortiguadores pequeños, o en los primeros milímetros de carrera.

Está situado en la parte inferior del amortiguador.

Tornillo de ajuste hexagonal dorado de 3 mm.

■ Compresión de alta velocidad del amortiguador

La compresión de alta velocidad actúa esencialmente sobre los choques violentos (recepciones de saltos, bordes, paredes). Debe ser lo suficientemente suave para utilizar todo el recorrido del amortiguador sin tocar fondo.

Se encuentra en la parte inferior del amortiguador.

Tuerca de ajuste negra de 10 mm.

■ Descompresión del amortiguador

El ajuste del rebote afecta directamente a la facilidad de movimiento de la motocicleta, por lo que si tiene problemas para moverla, abra el rebote.

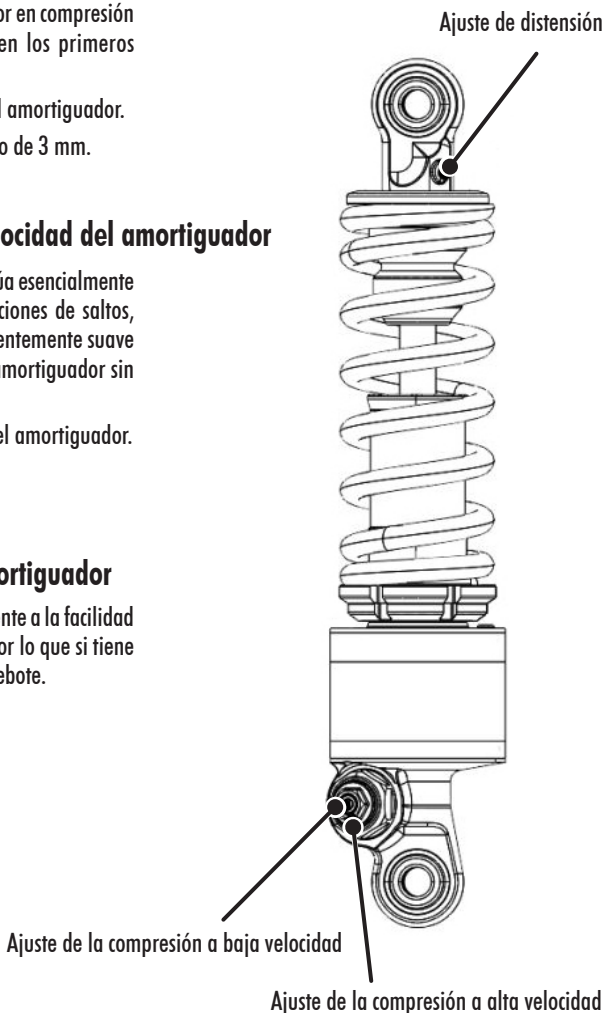

■ Ajustes estándar del amortiguador

Descompresión	Compresión a baja velocidad	Compresión a alta velocidad
14 clics	10 clics	11 clics

■ Control del hundimiento del amortiguador sin carga

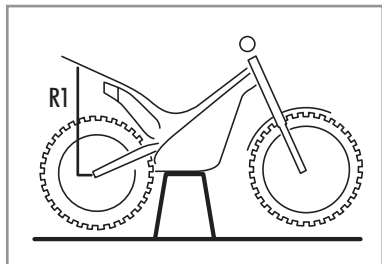

- Ponga la motocicleta sobre un trípode.
- Mida la distancia R1.
- Baje la motocicleta del trípode.
- Mida la distancia R2.

Hundimiento estático del amortiguador.	10-12mm
----------------------------------------	---------

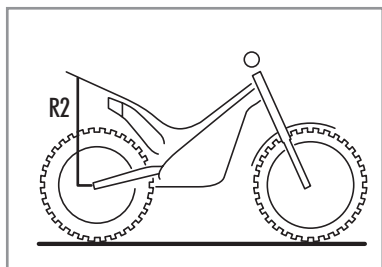

$R1 - R2 =$ Hundimiento estático del amortiguador.

- Si el hundimiento estático es superior o inferior al valor indicado, proceda a ajustar el pretensado (📖 p. 139).

■ Ajuste de la pre-carga del muelle del amortiguador

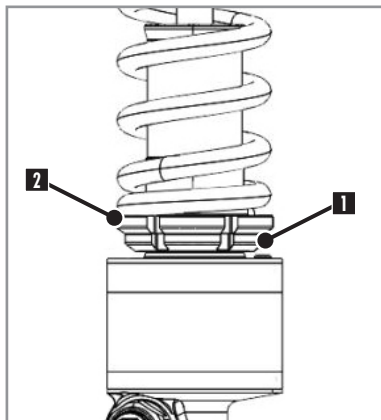

- Para ajustar la pre-carga del muelle, suelte la contra-tuerca **1** y a continuación enrosque o desenrosque la tuerca **2**.

1 vuelta corresponde a 1mm de pre-carga

Una vez realizado el ajuste, mantenga la tuerca **2** y apriete la contratuerca **1**.

■ Control del hundimiento del amortiguador con carga

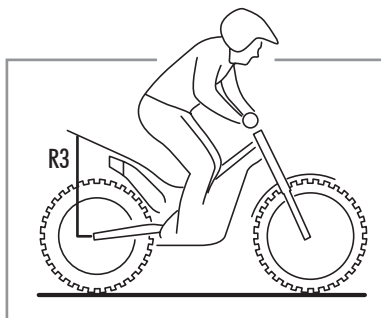
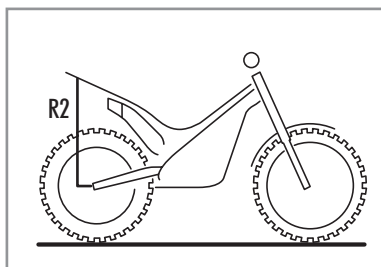

- Determine el valor R2 de hundimiento del amortiguador sin carga (📖 p. 138).

- Con el piloto completamente equipado, y con la ayuda de una persona para mantener la motocicleta en equilibrio, este deberá ponerse en posición de conducción (pies sobre los reposapiés) y hacer hundir varias veces el amortiguador para encontrar la posición de equilibrio.

- Mida la distancia entre el eje de la rueda trasera y el guardabarros.

- Anote esta distancia como valor R3.

El hundimiento del amortiguador con carga es la diferencia entre los valores R2 y R3.

$R2 - R3 =$ Hundimiento con carga.

Hundimiento del amortiguador con carga	65 -70mm
----------------------------------------	----------

- Si el hundimiento con carga no se corresponde con el valor indicado más arriba, deberá cambiarse el muelle (📖 p. 140).

■ Cambio del muelle del amortiguador

- Desenroscar la contra-tuerca **1** y la tuerca **2** hasta el tope.
- Ejercer presión sobre el muelle y retire el anillo de seguridad **3**.
- A continuación, retire la copa **4** y el muelle **5**.
- Sustituya el muelle por el que se adapte al peso del piloto. Consulte la siguiente tabla.

! ADVERTENCIA

Un muelle demasiado duro o demasiado forzado puede afectar negativamente al funcionamiento hidráulico del amortiguador y minimizar el rendimiento de su moto.

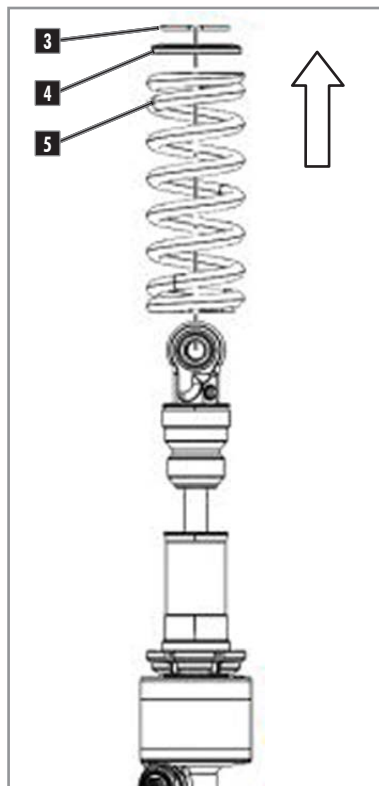

Peso del piloto (Kg)	Índice de muelle (N/mm)	Referencia
70 / 75	75 (425LBS)	BSL-425-68-125

- Para el montaje, proceda en orden inverso al desmontaje.

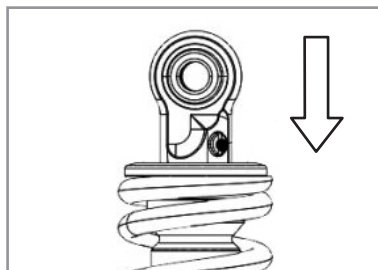

■ Horquilla

- La horquilla tiene un lado hidráulico (lado derecho) y un lado con muelle (lado izquierdo).

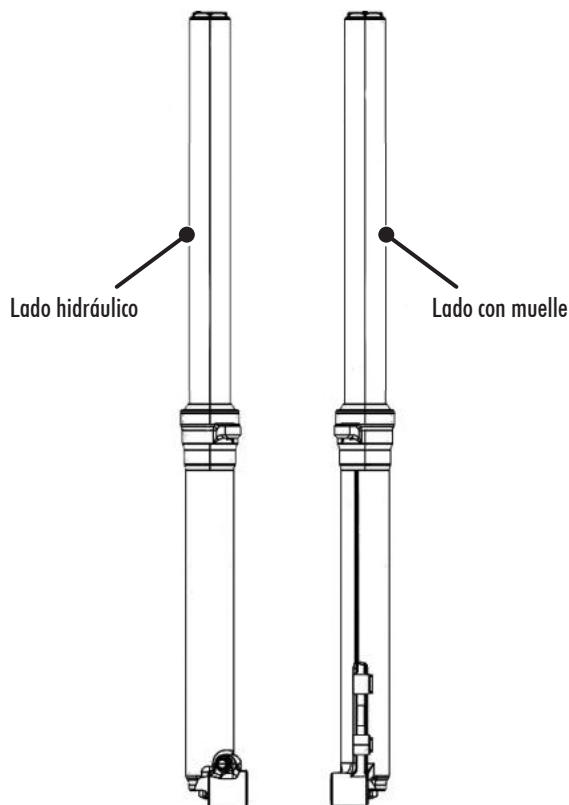

■ Ajuste de la precarga del muelle de la horquilla

- Para ajustar la precarga del muelle, atornille o desatornille la tuerca central **1** con una llave de 14mm.

1 vuelta corresponde a 1,5mm de precarga.

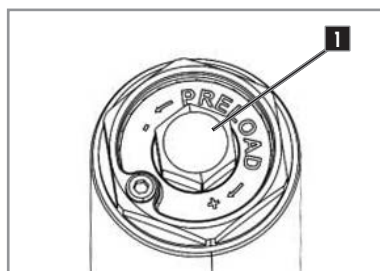

■ Descompresión de la horquilla

El ajuste del rebote afecta directamente a la facilidad de movimiento de la motocicleta, si tiene dificultades para moverla, abra el rebote.

Tornillo de ajuste dorado con destornillador plano **6**

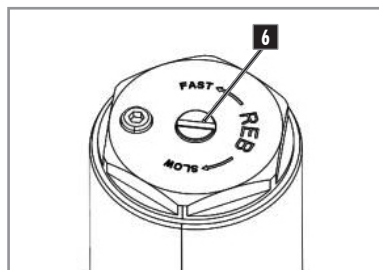

■ Compresión de la horquilla

La compresión actúa sobre los choques (aterrizajes de saltos, bordes, paredes) y asegura que la horquilla se mantenga en su sitio cuando se empuja hacia abajo. Debe ser lo suficientemente flexible como para utilizar todo el recorrido de la horquilla sin tocar fondo.

Se encuentra en la parte inferior de la pata de la horquilla derecha.

Tornillo de ajuste dorado con destornillador plano **7**

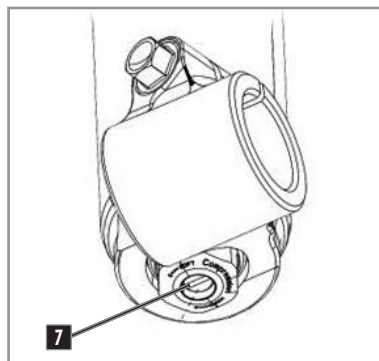

Descompresión	Compresión	Precarga del muelle
30 clics	12 clics	3T

■ Estado de la bujía



El buen estado de la bujía permite el funcionamiento correcto del motor.

El estado de la bujía permite saber si el motor realiza una combustión correcta:

Tipo de bujía: NGK BPMR6A

⚠ ADVERTENCIA

Compruebe regularmente su estado, así como las dimensiones del electrodo y del arco.

Ver la tabla de mantenimiento.

Estado normal de la bujía



■ Controlar y limpiar el filtro de aire

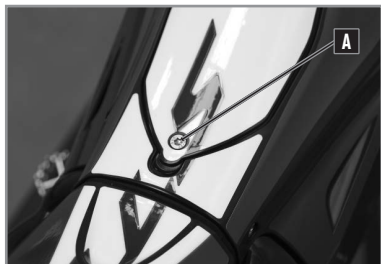

Desmontaje:

- Extraiga el tornillo **A** de la trampa del filtro de aire.
- Retire la trampa del filtro de aire.
- Tirar hacia arriba de la lengüeta de sujeción del filtro.
- Quitar el filtro.



Montaje:

- Instale el filtro de aire asegurándose de que lo coloca en el sentido correcto.

⚠ ADVERTENCIA

Si se circula por vías con mucho polvo, conviene acortar el plazo previsto en la tabla de mantenimiento para cambiar el filtro. El filtro de aire debe estar ligeramente recubierto de aceite.



■ Cambio del aceite del motor



⚠ ADVERTENCIA

Esta operación debe realizarse con el motor parado, pero caliente. Para una buena inspección, ponga la motocicleta en posición vertical.

Vaciado del aceite de la caja:

- Extraiga el tornillo **A** del protector del motor.
- Extraiga los tornillos **B** del protector del motor.
- Retire el protector del motor.
- Saque el tapón **C**.
- Sacar los dos tornillos de vaciado **D**.
- Deje drenar el aceite.

Llenado del aceite de la caja:

- Desenrosque el tapón **C**.
- Ponga aceite por el orificio.
- El nivel de aceite debe estar en la parte inferior del ocular **E**.

Aceite de transmisión	Motul® ATF VI
Cantidad de aceite de transmisión	450 ml



■ Vaciado del líquido de refrigeración

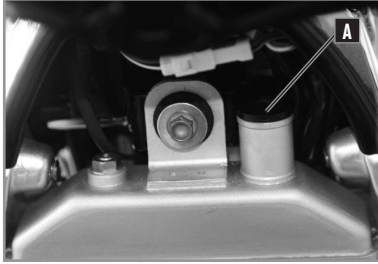

! ADVERTENCIA

*Esta operación debe realizarse con el motor parado y frío.
No abra nunca el tapón del radiador con el motor caliente.*

Vaciado del líquido de refrigeración:

- Quitar el protector del motor como en el paso anterior.
- Aflojar el tapón del radiador **A**.
- Desenroscar el tornillo de vaciado del líquido refrigerante **B** y luego inclinar la moto hacia la derecha para vaciar completamente el circuito.

Llenado del líquido de refrigeración:

- Vuelva a colocar el tornillo .
- Rellenar con líquido refrigerante con una pipeta por el orificio superior **C** del radiador.
- Vuelva a colocar la tapa del radiador.

Líquido de refrigeración	Motul® Motocool Fact. Line -35°C
Cantidad de líquido de refrigeración	≈ 480 cm ³

GARANTÍA

GARANTÍA

INFORMACIÓN DEL VEHÍCULO

VEHÍCULO:

NÚMERO DE CHASIS:

NÚMERO DE MOTOR:

CLIENTE :

DIRECCIÓN:

CÓDIGO POSTAL:

PAÍS:

FECHA :

VENDEDOR :

Sello del distribuidor

CONDICIONES DE LA GARANTÍA CONTRACTUAL

SCORPA MOTORCYCLES otorga una garantía contractual que puede variar de un mes a dos años según el modelo. Su distribuidor le indicará la duración de este de acuerdo con las condiciones de garantía.

Las condiciones y cobertura de esta garantía contractual se detallan a continuación

REGISTRO DE VEHÍCULO:

El día de la entrega de la motocicleta, el concesionario y el cliente se comprometen a completar este folleto, así como el formulario de aceptación del vehículo. A continuación, el concesionario debe registrar el vehículo en el sitio web dedicado. No se aceptará ninguna garantía si el vehículo no ha sido registrado.

En caso de reventa del vehículo, la garantía contractual es transferible al nuevo propietario mediante este libro.

OBTENCIÓN DE SERVICIOS BAJO LA GARANTÍA CONTRACTUAL:

Cualquier pregunta relacionada con la garantía debe discutirse directamente con su distribuidor.

Todas las reparaciones de garantía deben ser realizadas por un distribuidor **SCORPA** autorizado. Cuando solicite cobertura de garantía, presente este folleto a su distribuidor.

SCORPA MOTORCYCLES sugiere que se comunique con su distribuidor que vendió el vehículo; sin embargo, todos los distribuidores autorizados de **SCORPA** pueden realizar reparaciones en garantía.

CONDICIONES PARA OBTENER LA GARANTÍA CONTRACTUAL

Cualquier solicitud de cobertura bajo la garantía contractual está sujeta al cumplimiento de los procedimientos e intervalos de mantenimiento detallados en este folleto y en el manual del propietario. Este folleto debidamente cumplimentado, así como las facturas, son prueba del mantenimiento del vehículo.

Los justificantes (facturas) que detallan las operaciones realizadas serán imprescindibles para beneficiarse de la garantía contractual otorgada por **SCORPA MOTORCYCLES**.

INFORMACIÓN:

Se recomienda que el mantenimiento se realice con un distribuidor **SCORPA** autorizado porque solo él tiene las herramientas específicas y las informaciones técnicas para un mantenimiento adecuado.

El uso de piezas originales **SCORPA** únicamente garantizará la validez de la garantía contractual.

El mantenimiento recomendado no exime al usuario de realizar determinadas comprobaciones diarias (consulte el manual del propietario).

En caso de anomalía, póngase en contacto con su distribuidor lo antes posible. Es responsabilidad del propietario del vehículo tomar todas las precauciones y medidas para evitar daños mayores. Cualquier daño indirecto resultante del uso continuado del vehículo después de que se haya identificado un problema no estará cubierto por la garantía contractual.

COBERTURA DE GARANTÍA CONTRACTUAL

Quedan excluidos de la garantía los gastos de transporte de devolución al concesionario, los gastos de alojamiento o alimentación, los gastos de avería o entrega y la pérdida de uso del vehículo.

Esta garantía no cubre daños accidentales, desastres naturales, incendios, ni cubre ninguna otra causa que esté fuera del control de **SCORPA MOTORCYCLES**.

Cualquier daño causado por modificaciones destinadas a aumentar la potencia del motor, mala lubricación debido a ajustes incorrectos de carburación, montaje de una pieza o accesorio no vendido por **SCORPA MOTORCYCLES** no estará cubierto por la garantía contractual. El uso de lubricantes o fluidos no recomendados por **SCORPA MOTORCYCLES** y el incumplimiento de los procedimientos de mantenimiento periódico y diario.

No cubiertos por la garantía contractual, trabajos de mantenimiento y conservación, sustitución de piezas de desgaste, fenómenos estéticos que no afecten al buen funcionamiento del vehículo, imperfecciones superficiales relacionadas con las

GARANTÍA

limitaciones externas (calor, frío . . .) y con el envejecimiento, vibraciones y ruidos vinculados para el funcionamiento del vehículo, la sustitución de piezas en el contexto de cambios de diseño.

LIMITACIÓN DE GARANTÍA Y RECURSOS:

La garantía no cubre productos de consumo, piezas de desgaste, productos en contacto con superficies de fricción o expuestos a los elementos.

SCORPA MOTORCYCLES no asume ninguna responsabilidad hacia nadie por daños directos o indirectos de cualquier tipo cubiertos por cualquier otra garantía, expresa o implícita o resultante de cualquier otro contrato, negligencia o abuso de cualquier tipo.

INSPECCIÓN Y MANTENIMIENTO

Control anual mínimo obligatorio

Para garantizar una seguridad perfecta y permitirle disfrutar plenamente de su motocicleta, se debe realizar una revisión anual mínima (consulte el manual del propietario).

Frecuencia de mantenimiento

La frecuencia de mantenimiento se ha definido según el uso medio. Para los vehículos sometidos a una conducción extrema, el mantenimiento debe realizarse con mayor frecuencia.

Definición de utilización extrema

- Uso prolongado a alta velocidad.
- Uso prolongado a baja velocidad
- Utilización en clima frío
- Usar en ambientes polvorientos o salinos

Presente este registro en cada servicio para que el distribuidor pueda sellarlo y proporcionar información de servicio.

GARANTÍA

Fecha :

Km / Horas :

Sello del concesionario y firma.

Nº de registro del Scorpanetwork®. - www.scorpanetwork.com

Mantenimiento realizado :

PRÓXIMA REVISIÓN :

GARANTÍA

Fecha :

Km / Horas :

Sello del concesionario y firma.

Nº de registro del Scorpanetwork® - www.scorpanetwork.com

Mantenimiento realizado :

PRÓXIMA REVISIÓN :

GARANTÍA

Fecha :

Km / Horas :

Sello del concesionario y firma.

Nº de registro del Scorpanetwork®. - www.scorpanetwork.com

Mantenimiento realizado :

PRÓXIMA REVISIÓN :

GARANTÍA

Fecha :

Km / Horas :

Sello del concesionario y firma.

Nº de registro del Scorpanetwork® - www.scorpanetwork.com

Mantenimiento realizado :

PRÓXIMA REVISIÓN :

GARANTÍA

Fecha :

Km / Horas :

Sello del concesionario y firma.

Nº de registro del Scorpanetwork®. - www.scorpanetwork.com

Mantenimiento realizado :

PRÓXIMA REVISIÓN :

GARANTÍA

Fecha :

Km / Horas :

Sello del concesionario y firma.

Nº de registro del Scorpanetwork® - www.scorpanetwork.com

Mantenimiento realizado :

PRÓXIMA REVISIÓN :

INHALTSVERZEICHNIS

■ FRANÇAIS

p. 4

■ ENGLISH

p. 56

■ ESPAÑOL

p. 108

■ DEUTSCH

s. 160

SCORPA

SCORPA

möchte Ihnen danken für das Vertrauen, das Sie der Firma durch den Kauf eines ihrer Produkte entgegenbringen.

- Nun besitzen Sie eine **SCORPA SC Serie**. Sie werden sicher viel Fahrspaß haben, wenn Sie die Ratschläge und Anweisungen, die **SCORPA** in diesem Handbuch angegeben hat sowie die Straßenverkehrsordnung befolgen.
- Dieses Handbuch erklärt die Betriebs- und Funktionsweise, die Inspektion, die allgemeine Instandhaltung und Einstellung Ihrer **SCORPA**. Falls Sie Fragen stellen möchten über dieses Handbuch oder Ihre Maschine, so können Sie Kontakt aufnehmen mit Ihrem **SCORPA**-Händler:
www.scorpa-motorcycles.com / Rubrik "Händlernetz"
- Achten Sie darauf, dass Sie dieses Handbuch aufmerksam und komplett durchlesen, bevor Sie Ihre Maschine benutzen.
- Um Ihre **SCORPA** viele Jahre lang in einem perfekten Zustand zu halten, sorgen Sie bitte für die gesamte im Handbuch beschriebene Pflege und Instandhaltung.

(Das von Ihnen gekaufte Fahrzeug kann sich möglicherweise leicht von dem in diesem Handbuch vorgestellten Fahrzeug unterscheiden.)
- **www.scorpa-motorcycles.com** behält sich das Recht vor, alle Änderungen ohne Vorankündigung vorzunehmen.

EINTRAGEN DER SERIENNUMMERN

Tragen Sie die Seriennummern des Fahrzeugs in die entsprechenden Felder ein.

Händlerstempel

Rahmennummer (📖 S.164)

Motortyp und Motornummer (📖 S.164)

INHALT

Technische daten.....	162	Zustand des Kettenspanners.....	184
Anbringungsort der seriennummern.....	164	Zustand der Federn.....	185
Fahrzeugseriennummer.....	164	Vorderrad aus- und einbauen.....	186
Motortyp und -nummer.....	164	Hinterrad aus- und einbauen.....	187
Armaturen und bedienelemente.....	165	Einstellen der Kettenspannung.....	188
Kupplungshebel.....	165	Low-Speed-Druckstufe des Stoßdämpfers.....	189
Hinterradbremspedal.....	165	High-Speed-Druckstufe des Stoßdämpfers.....	189
Handbremshebel.....	165	Zugstufe des Stoßdämpfers.....	189
Fußschalthebel.....	165	Standardeinstellungen des Stoßdämpfers.....	189
Mechanisches Startpedal (Kickstarter).....	166	Prüfen der Einfederung des Stoßdämpfers.....	190
Instrumententafel.....	166	Einstellung der Federvorspannung des Stoßdämpfers...191	
Bedienung von Scheinwerfern, Blinkern und Hupe.....	166	Prüfen der Einfederung des Stoßdämpfers unter Belastung...191	
Seitenständer.....	167	Austausch der Stoßdämpferfeder.....	192
Hinweise für die erste inbetriebnahme.....	168	Gabel.....	193
Fahrhinweise.....	169	Einstellung der Vorspannung der Gabelfeder.....	193
Einfahren des Motors.....	169	Zugstufe der Gabel.....	194
Gangwechsel.....	169	Druckstufe der Gabel.....	194
Bremsen.....	169	Zustand der Zündkerze.....	195
Parken.....	170	Prüfen und Reinigen des Luftfilters.....	196
Tank füllen.....	170	Wechsel des Motoröls.....	197
Wartungstabelle.....	171	Ablassen der Kühlflüssigkeit.....	198
Wartungsvorgänge.....	173	Garantie.....	199
Position des Vorderradbremshebels.....	173		
Position des Kupplungshebels.....	174		
Wechsel der Glühbirne des Scheinwerfers.....	175		
Wechsel der Glühbirne des Blinkers.....	176		
Wechsel der Bremsleuchte.....	177		
Prüfen und Nachfüllen des Flüssigkeitsstands der Vorderradbremse.....	177		
Entlüften der Bremsflüssigkeit der Vorderradbremse.....	178		
Prüfen und Nachfüllen des Flüssigkeitsstands der Kupplung.....	179		
Prüfen und Nachfüllen des Flüssigkeitsstands der Hinterradbremse.....	179		
Entlüften der Bremsflüssigkeit der Hinterradbremse.....	180		
Einstellen des Betätigungsdrucks der Vorderradbremse.....	181		
Einstellen der Position des Kupplungshebels.....	181		
Einstellen der Position des Hinterradbremspedals.....	181		
Einstellen des Gaszugs.....	182		
Zustand der Brems scheiben.....	183		
Zustand der Bremsbeläge.....	183		
Zustand der Reifen.....	184		

TECHNISCHE DATEN

ABMESSUNGEN

Gesamtlänge	2040 mm
Gesamtbreite	817 mm
Sitzbankhöhe	685 mm
Radstand	1322 mm
Bodenfreiheit	310 mm

MOTOR	125	250	300
Typ	2-Takt-Einzylinder		
Hubraum	123.7cc	249.7cc	294cc
Bohrung/Hub	54 x 54mm	72,8 x 60 mm	79 x 60mm
Kraftstoffzufuhr	Electronic Injection		
Kühlung	Flüssiggekühlt mit Zwangsumlauf		
Startsystem	Getriebe und einklappbarer Kickstarter		
Zündsystem	Hidria Digital		
Zündkerze	NGK BPMR6A		
Zündkerzen-Elektrodenabstand	0.7 mm		
Lichtmaschine	≈ 100-120 W		
Motoröl-Fassungsvermögen	450 ml ATF		

KRAFTÜBERTRAGUNG	125	250	300
Typ	Schaltgetriebe		
Kupplung	Membransystem, hydraulisch betätigt		
Primärübersetzung	82 x 23	78 x 28	78 x 28
Getriebe	5 Gänge		
Sekundärübersetzung	10 x 42	10 x 42	10 x 42

TECHNISCHE DATEN

FAHRWERK	
Rahmen	Chrom-Molybdän-Stahlrohr
Vorderradaufhängung	Tech Aluminiumgabel Ø 39 mm
Hinterradaufhängung	Hydraulischer Reiger 2-Wege-Stoßdämpfer Aluminiumschwinge
Federweg vorn/hinten	165/175 mm
Vorderradbremse	Scheibe Ø 185 mm
Hinterradbremse	Scheibe Ø 145 mm
Scheibenbremse	Verschleißgrenze: Vorn 2,5 mm hinten 2,3 mm
Vorderreifen	Michelin Trial Competition 275X21
Hinterreifen	Michelin Trial Competition X11 schlauchlos Typ 400X18
Reifendruck in jedem Gelände vorn/hinten	0,4/0,3 bar
Fassungsvermögen Kraftstofftank	2,2 l
Kraftstoff	Bleifreier Superkraftstoff (95 Oktan) Mischungsverhältnis 2% mit speziellem 2-Takt Öl für Einspritzungen MOTUL 710 1,5 %

ELEKTRISCHE AUSRÜSTUNG	
Scheinwerfer	12728
Parkleuchte	W5W
Rück-/Bremsleuchte	LED
Blinker	R10W
Tachobatterie	CR2032
Kennzeichenbeleuchtung	LED

WARTUNGS- UND VERBRAUCHSMATERIALIEN	
Getriebeöl	Motul® ATF VI
Gemischöl	Motul® 710
Kühlflüssigkeit	Motul® Motocool Factory Line -35°C
Bremsflüssigkeit	Motul® RBF 700 DOT 4
Kupplungsflüssigkeit	Motul® LHM + Mineral oil
Gabelöl	Motul® Factory line light Sae 5W
Stoßdämpferöl	Motul® Factory Line Very Light 2.5W
Spray für Antriebskette	Motul® C3 Chain Lub OffRoad
Luftfilterreiniger	Motul® A1 Air Filter Clean
Schmiermittel für Luftfilter	Motul® A2 Air Filter Oil
Kunststoffreiniger	Motul® E9 Wash & Wax Spray
Felgenreiniger	Motul® E3 Wheel Clean
Bremsscheibenreiniger	Motul® P2 Brake Clean
Universalschmiermittel	Motul® P4 EZ Lub

ANBRINGUNGSPORT DER SERIENNUMMERN

■ Fahrzeugseriennummer



- 1** Die Fahrgestellnummer befindet sich auf der rechten Seite der Lenksäule.

Es ist ratsam, die Fahrgestellnummer in das Feld auf der Seite  S.160 einzutragen.

■ Motortyp und -nummer



- 2** Die Identifikationsnummer befindet sich auf der linken Seite des Kurbelgehäuses, neben dem Fußschalthebel.

Es ist ratsam, die Fahrgestellnummer in das Feld auf der Seite  S.160 einzutragen.

■ Kupplungshebel



Der Kupplungshebel befindet sich am linken Griff des Lenkers.

Zur Einstellung der Position des Kupplungshebels die dafür vorgesehene Stellschraube verwenden

( S.174).

Zur Positionierung des Kupplungshebels sollte die Position des gesamten Hebels geändert werden ( S.174).

■ Hinterradbremspedal



Der Vorderradbremsehebel befindet sich am rechten Griff des Lenkers.

Zur Einstellung der Bremszugspannung das dafür vorgesehene Stellrad verwenden ( S.173).

Zur Positionierung des Bremshebels sollte die Position des gesamten Hebels geändert werden ( S.173).

■ Handbremshebel



Das Hinterradbremspedal **1** befindet sich vor der rechten Fußraste.

Zur Einstellung des Hinterradbremspedals sollte die Position der Gewindestange geändert werden ( S.181).

■ Fußschalthebel



Der Fußschalthebel **1** befindet sich vor der linken Fußraste.

Das Schaltgetriebe besteht aus fünf Gängen plus Leerlauf oder Neutralstellung.

Zur Änderung der Position des Schalthebels siehe ( S.169).

■ Mechanisches Startpedal (Kickstarter)

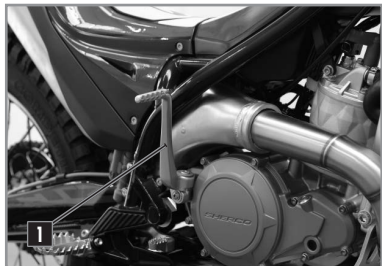

Der Kickstarter **1** befindet sich vor der rechten Fußraste.

- Ihn zum Anlassen des Motors mit einem kurzen, kräftigen Fußtritt nach unten drücken.

! WARNUNG

Kickstarter loslassen, sobald er in die Endstellung geht und der Motor gestartet ist.

■ Instrumententafel



Die Instrumententafel befindet sich in der Mitte des Lenkers.

■ Bedienung von Scheinwerfern, Blinkern und Hupe



Diese Bedienung befindet sich am linken Griff des Lenkers.

Sie besteht aus den folgenden Elementen:

- Umschalter für Fernlicht – Abblendlicht **A**.
- Blinkerschalter **B**.
- Druckknopf Hupe **C**.

■ Seitenständer



Der Seitenständer befindet sich hinter der rechten Fußstütze.

Er ist mit einer Rückholfeder ausgestattet, die das Einklappen erleichtert.

! ACHTUNG

*Beim Einklappen kann es zu Schäden am Seitenständer kommen.
Er klappt von selbst ein, wenn die Hälfte der Strecke erreicht ist.*

! WARNUNG

*NIEMALS mit ausgeklapptem Seitenständer fahren.
Seitenständer auf einer festen, ebenen Fläche herunterklappen.*

HINWEISE FÜR DIE ERSTE INBETRIEBNAHME

- Vergewissern Sie sich, dass Sie alle erforderlichen Unterlagen von Ihrem SCORPA-Händler erhalten haben.
- Dass die Anweisungen im Handbuch, das dem Nutzer übergeben wird, durchgelesen und verstanden wurden.
- Fahrgestell- und Motornummer notieren (📖 S.164).
- Bedienelemente nach Bedarf einstellen.
- Kraftstoffmenge überprüfen.
- Reifen auf ordnungsgemäßen Zustand prüfen (📖 S.184).
- Antriebskette auf ordnungsgemäßen Zustand prüfen (📖 S.184).
- Bremsanlage (Bremscheiben, Vorderradbremshelb und Hinterradbremspedal) auf ordnungsgemäßen Zustand und Betrieb prüfen.
- Kupplungshelb auf ordnungsgemäßen Zustand prüfen.
- Scheinwerfer, Blinker, Bremsleuchte und Hupe auf einwandfreien Betrieb prüfen.

■ Einfahren des Motors



Da der Motor mit absoluter Präzision gebaut wurde, profitieren die Teile von korrekten Toleranzen und Oberflächen.

RAT

Trotzdem empfiehlt SCORPA, den Motor sanft zu benutzen und ihn in der ersten Betriebsstunde nicht zu überanstrengen.

■ Gangwechsel



Das Schaltgetriebe besteht aus fünf Gängen plus Leerlauf oder Neutralstellung.

Für den Gangwechsel:

- Kupplungshebel ziehen.
- Gleichzeitig den Gasgriff nach vorne drehen.
- Fußschalthebel nach unten drücken, um den ersten Gang einzulegen.
- Kupplungshebel gefühlvoll loslassen.
- Fußspitze unter den Schalthebel setzen, diesen nach oben drücken und in den zweiten Gang und dann die anderen Gänge schalten.

Der Leerlauf (N) befindet sich zwischen dem ersten und dem zweiten Gang.

■ Bremsen



Zum richtigen Bremsen gleichzeitig die Vorder- und Hinterradbremse benutzen.

Zum schnelleren Abbremsen die Motorbremse verwenden, ohne sie zu drücken.

WARNUNG

Vermeiden Sie abrupte Bremsmanöver, die die Bremsen blockieren und zu Stürzen führen können.

Bremsen Sie vor den Kurven, nicht in den Kurven.

■ Parken



- Motorrad abbremsen.
- Motor mittels des Ausschaltknopfes ausschalten.
- Schalthebel in den ersten Gang schalten.
- Seitenständer auf einer festen, ebenen Fläche herunterklappen.

! WARNUNG

Das Auspuffrohr und der Schalldämpfer sind nach der Benutzung des Motorrads heiß. Daher sollte der Kontakt mit diesen Elementen vermieden werden. Vermeiden Sie es, an feuergefährlichen Orten, wie z. B. auf trockenem Gras oder in der Nähe von entzündlichen Materialien zu parken.

■ Tank füllen



Der Kraftstofftank ist für 2,2 Liter. Bleifreies Benzin mit einer Oktanzahl von 95 verwenden.

Zum Füllen des Tanks wie folgt vorgehen:

- Motorrad parken (📖 S.170).
- Tankdeckel nach links drehen und abnehmen.
- Bleifreies Benzin mit 95 Oktan einfüllen.
- Tankdeckel aufsetzen und nach rechts drehen.



👁 RAT

Entlüfterschlauch am vorderen Ende herausziehen, damit sich der Tankdeckel leichter drehen lässt.

! WARNUNG

Schalten Sie den Motor ab, bevor Sie den Tank füllen. Wischen Sie alle Benzinreste ab, die eventuell auf den Motor, den Auspuff und die Oberfläche des Tanks gelangt sind. Achten Sie darauf, dass Sie den Tankdeckel wieder gut verschließen, bevor Sie weiterfahren.

! ACHTUNG

Benzin ist hochentzündlich und giftig. Vermeiden Sie es, den Tank in der Nähe von Flammen oder brennenden Zigaretten zu füllen.

WARTUNGSTABELLE

	Nach jedem Rennen	Alle 100 Stunden	Alle 60 Stunden	Alle 20 Stunden	Alle 3 Stunden
Rahmen kontrollieren.		●	●	●	●
Reifendruck prüfen.	●	●	●	●	●
Schwinge prüfen.		●	●	●	●
Lager der Schwinge auf eventuelles Spiel prüfen.		●	●	●	●
Aufhängungsgestänge auf Spiel prüfen.		●	●	●	●
Befestigungen des Stoßdämpfers prüfen.	●	●	●	●	●
Spiel in der Lenksäule prüfen.	●	●	●	●	●
Reifenzustand prüfen.		●	●	●	●
Prüfen, dass die Felgen nicht verzogen sind.		●	●	●	●
Speichenspannung kontrollieren.	●	●	●	●	●
Radnaben prüfen.		●	●	●	●
Radlager auf eventuelles Spiel prüfen.		●	●	●	●
Beläge der Hinterradbremse prüfen.		●	●	●	●
Beläge der Vorderradbremse prüfen.		●	●	●	●
Bremsscheiben prüfen.		●	●	●	●
Bremsschläuche auf Zustand und Dichtigkeit prüfen.		●	●	●	●
Leerweg des Hinterradbremspedals prüfen.	●	●	●	●	●
Leerweg des Vorderradbremshebels prüfen.	●	●	●	●	●
Füllstand der Bremsflüssigkeit prüfen.		●	●	●	●
Füllstand der Hydraulikflüssigkeit der Kupplung prüfen.		●	●	●	●
Endübersetzung, Kette, Kettenrad, Ritzel und Kettenführung prüfen.		●	●	●	●
Kettenspannung prüfen.	●	●	●	●	●
Alle Schläuche und Staubkappen auf eventuelle Risse oder Undichtigkeiten prüfen.		●	●	●	●
Füllstand der Kühlflüssigkeit prüfen.	●	●	●	●	●
Prüfen, dass die Kabel nicht beschädigt oder geknickt sind.		●	●	●	●
Einstellung des Scheinwerfers prüfen.		●	●	●	●
Getriebeöl wechseln.	●	●	●	●	●
Kupplung prüfen.		●	●	●	●
Kupplungsfeder austauschen.			●		
Ventilgehäuse prüfen.		●	●	●	●
Zündkerze wechseln.		●	●	●	●
Zündkerzenstecker prüfen.		●	●	●	●
Luftfilter und Luftfiltergehäuse reinigen.		●	●	●	●
Leerlaufdrehzahl kontrollieren.		●	●	●	●
Zustand des Gaszuges prüfen.		●	●	●	●
Spiel des Gasgriffs prüfen.	●	●	●	●	●
Steinwolle des Schalldämpfers ersetzen.				●	
Wartung der Gabel durchführen.		●	●		
Schrauben und Muttern auf festen Sitz prüfen.	●	●	●	●	●
Stoßdämpfer auf Dichtigkeit prüfen.		●	●	●	●

WARTUNGSTABELLE

	Nach jedem Rennen			
	Alle 100 Stunden	Alle 60 Stunden	Alle 20 Stunden	Alle 3 Stunden
Kühlflüssigkeit wechseln.				●
Bremsflüssigkeit wechseln.		●	●	
Kupplungsflüssigkeit wechseln.		●	●	
Lager der Lenksäule schmieren.		●		
Lager der Schwinge schmieren.		●		
Lager des Aufhängungsgestänges schmieren.		●		
Motorwartung durchführen:				
Austausch der Pleuelstange, Austausch des Nadelkäfigs, des Kurbelzapfens, Austausch des Kolbens. Zylinder prüfen. Schaltgetriebe und Gangwählmechanismus prüfen. Alle Motorlager austauschen.	●			●

■ Position des Vorderradbremshelbs



Die Position des Hebels muss der Fahrergröße angepasst werden, damit er beim Bremsen richtig gedrückt werden kann.

Zur Änderung der Position:

- Schraube **A** an der Baugruppe Hebel-Bremsflüssigkeitsbehälter lösen.
- Sich auf die Sitzbank setzen.
- FüÙe auf die Fußrasten stellen.
- Hand auf den Hebel legen und diesen wie gewünscht positionieren.
- Position mithilfe der Schraube **A** fixieren.

Zum Ändern des Abstands zwischen Hebel und Griff:

- Kontermutter **B** lösen.
- Gewindeschraube **C** ein- oder ausdrehen.

Nach rechts drehen,
um DEN ABSTAND ZU VERRINGERN.
Nach links drehen,
um DEN ABSTAND ZU VERGRÖßERN.

⚠ WARNUNG

Überprüfen und stellen Sie nach der Positionsänderung das Spiel der Vorderradbremse ein.

⚠ ACHTUNG

Die Hand sollte locker aufliegen und das Drücken des Hebels erleichtern.

■ Position des Kupplungshebels

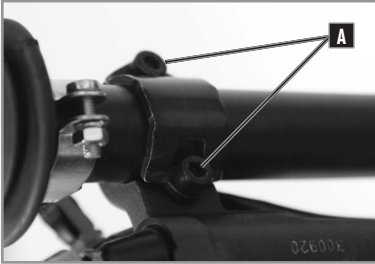

Die Position des Hebels muss unbedingt der Fahrergröße angepasst werden, damit er beim Kuppeln richtig gedrückt werden kann.

Zur Änderung der Position:

- Die beiden Schrauben **A** des Geberzylinders der Kupplung lösen.
- Sich auf die Sitzbank setzen.
- Füße auf die Fußrasten stellen.
- Hand auf den Hebel legen und diesen wie gewünscht positionieren.
- Position mithilfe der beiden Schrauben **A** fixieren.

Zum Ändern des Abstands zwischen Hebel und Griff:

- Kontermutter **B** lösen.
- Gewindeschraube **C** ein- oder ausdrehen.

⚠ ACHTUNG

Die Hand sollte locker aufliegen und das Drücken des Hebels erleichtern.

■ Wechsel der Glühbirne des Scheinwerfers



! ACHTUNG

Diesen Vorgang bei ausgeschalteter Zündung durchführen.

Ausbau:

- Kabelbinder **A** mithilfe eines Seitenschneiders entfernen.
- Scheinwerfer nach vorn neigen.
- Gummischutzkappe **B** abziehen.
- Lampenfassung **C** nach links drehen.
- Auf die Glühbirne **D** drücken und sie nach links drehen.
- Glühbirne durch Ziehen entnehmen.

Glühbirnentyp: 12 V 35/35 W

Wiedereinbau:

- Umgekehrt zum Ausbau vorgehen.

! ACHTUNG

Entsorgen Sie die verbrauchte Glühbirne an einem geeigneten Ort zum Recycling.

■ Wechsel der Glühbirne des Blinkers



! ACHTUNG

Diesen Vorgang bei ausgeschalteter Zündung durchführen.

Ausbau:

- Schraube **A** auf der Rückseite entfernen.
- Auf die Glühbirne **B** drücken und sie nach links drehen.
- Glühbirne durch Ziehen entnehmen.

Glühbirnentyp: H21W 12V21W

Wiedereinbau:

- Umgekehrt zum Ausbau vorgehen.

Beim Einbau den Linsenflansch richtig einsetzen.

👁 RAT

Entsorgen Sie die verbrauchte Glühbirne an einem geeigneten Ort zum Recycling.

■ Wechsel der Bremsleuchte



! ACHTUNG

Diesen Vorgang bei ausgeschalteter Zündung durchführen.

Ausbau:

- Die 2 Schrauben und Unterlegscheiben von der Schildhalterung entfernen.
- Verdrahtungsklemmen trennen.
- Bremsleuchte entfernen.

Typ: Da es sich um eine LED-Leuchte handelt, sollte die gesamte Leuchte ersetzt werden.

Wiedereinbau:

- Umgekehrt zum Ausbau vorgehen.

■ Prüfen und Nachfüllen des Flüssigkeitsstands der Vorderradbremse



Der Bremsflüssigkeitsbehälter der Vorderradbremse befindet sich neben dem Hebel. Er verfügt über ein kleines Schauglas, mit dem der Flüssigkeitsstand kontrolliert werden kann.

! WARNUNG

Diesen Vorgang bei ausgeschalteter Zündung durchführen.

Zum Nachfüllen:

- Die beiden Schrauben **A** des Behälterdeckels entfernen.
- Innere Dichtung entfernen.
- Flüssigkeit einfüllen.



Bremsflüssigkeitstyp: DOT 4.

! WARNUNG

Der Bremsflüssigkeitsstand muss 3 bis 4 mm unter dem oberen Rand liegen.



■ Entlüften der Bremsflüssigkeit der Vorderradbremse



Zum Entlüften des Vorderradbremssystems:

- Deckel des Behälters abnehmen (siehe vorherigen Abschnitt).
- Schwarze Schutzkappe **A** abziehen.
- Vorderradbremsehebel **B** ziehen, ohne loszulassen.
- Die geschützte Vorrichtung **C** mithilfe des schwarzen Entlüftungsstopfens neben der Schlauchbefestigung etwas lösen.
- Diesen Vorgang mehrmals wiederholen, bis die Luft aus dem Kreislauf entwichen ist.
- Schwarze Schutzkappe **A** aufsetzen.
- Dichtung und Deckel des Behälters wieder anbringen.

! WARNUNG

Legen Sie ein Tuch unter den Entlüfter, um die Flüssigkeit aufzufangen.

! WARNUNG

Da Bremsflüssigkeit stark korrosiv ist, sollten Sie alle Reste entfernen, die mit Teilen des Motorrades in Berührung gekommen sind.

■ Prüfen und Nachfüllen des Flüssigkeitsstands der Kupplung



Der Kupplungsflüssigkeitsbehälter befindet sich unter dem Hebel.

Motorrad für eine gute Prüfung in eine senkrechte Position stellen.

Zum Nachfüllen:

- Die beiden Schrauben **A** des Behälterdeckels entfernen.
- Innere Dichtung entfernen.
- Flüssigkeit einfüllen.



Kupplungsflüssigkeitstyp: Mineralöl.

Der Kupplungsflüssigkeitsstand muss 3 bis 4 mm unter dem oberen Rand liegen.

■ Prüfen und Nachfüllen des Flüssigkeitsstands der Hinterradbremse



Der Bremsflüssigkeitsbehälter befindet sich direkt am Hauptbremszylinder.

⚠ **WARNUNG**

Motorrad für eine gute Prüfung in eine senkrechte Position stellen.

Zum Nachfüllen:

- Entfernen Sie die Kappe des Hauptbremszylinders.
- Innere Dichtung und Druckring entfernen.
- Flüssigkeit einfüllen.

Bremsflüssigkeitstyp: DOT 4.

⚠ **WARNUNG**

Der Bremsflüssigkeitsstand muss zwischen des MIN- und MAX-Markierungen **A** liegen.

■ Entlüften der Bremsflüssigkeit der Hinterradbremse



Zum Entlüften der Bremsflüssigkeit der Hinterradbremse:

- Deckel des Behälters abnehmen (siehe vorherigen Abschnitt).
- Schwarze Schutzkappe **A** abziehen.
- Hinterradbremsebel **B** drücken, ohne loszulassen.
- Die geschützte Vorrichtung **C** mithilfe des schwarzen Entlüftungsstopfens neben der Schlauchbefestigung etwas lösen.
- Diesen Vorgang mehrmals wiederholen, bis die Luft aus dem Kreislauf entwichen ist.
- Schwarze Schutzkappe **A** aufsetzen.
- Dichtung und Deckel des Behälters wieder anbringen.

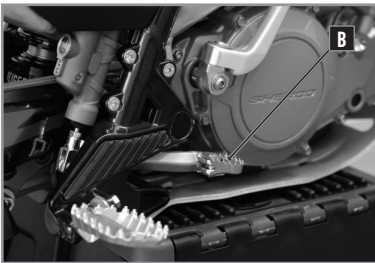

! WARNUNG

Legen Sie ein Tuch unter den Entlüfter, um die Flüssigkeit aufzufangen.

Da Bremsflüssigkeit stark korrosiv ist, sollten Sie alle Reste entfernen, die mit Teilen des Motorrades in Berührung gekommen sind.

■ Einstellen des Betätigungsdrucks der Vorderradbremse



Die Spannung des Vorderradbremshelbs wird mithilfe der Gewindestange **B** eingestellt.

- Feststellmutter **A** lösen.
- Gewindestange **B** ein- oder ausdrehen.
- Position mithilfe der Feststellmutter **A** fixieren.

■ Einstellen der Position des Kupplungshebels



Die Spannung des Kupplungshebels wird mithilfe der Gewindestange **B** eingestellt.

- Feststellmutter **A** lösen.
- Gewindestange **B** ein- oder ausdrehen.
- Position mithilfe der Feststellmutter **A** fixieren.

■ Einstellen der Position des Hinterradbremspedals

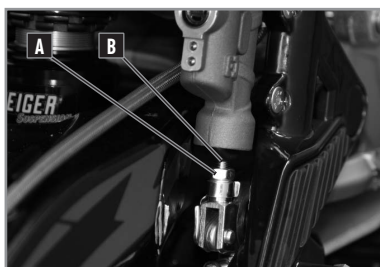

Das Hinterradbremspedal befindet sich vor der rechten Fußraste.

Die Position des Hinterradbremspedals wird durch Verstellen der Gewindestange **B** eingestellt.

- Feststellmutter **A** lösen.
- Gewindestange **B** ein- oder ausdrehen.
- Position mithilfe der Feststellmutter **A** fixieren.

■ Einstellen des Gaszugs

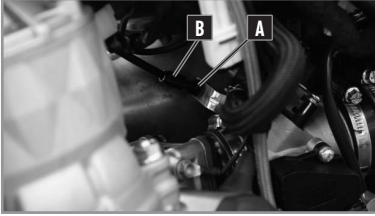

Obwohl die Toleranz des Gaszuges werkseitig eingestellt ist, kann der Nutzer sie anpassen.

- Lösen Sie die untere Mutter **A**.
- Stellen Sie die Spannung mit der Einstellschraube **B** ein.
- Die untere Mutter **A** anziehen festgezogen oder gelöst wird.

Die Einstellung kann auch mithilfe der Schraube am Gaszug vorgenommen werden.

- Kontermutter **C** lösen.
- Schraube **D** zum Einstellen des Spiels lösen oder anziehen.
- Nach Erreichen des gewünschten Spiels die Kontermutter **C** anziehen.

⚠ WARNUNG

Starten Sie nach der Einstellung den Motor und drehen Sie den Lenker auf beide Seiten, um zu überprüfen, dass es keine Beschleunigungen aufgrund einer Zugspannung gibt.

Der Gaszug darf NIEMALS unter Spannung stehen.

Der Gasgriff sollte einen freien Abschnitt von 2 oder 3 mm aufweisen.

■ Zustand der Bremscheiben



Der Verschleiß der Scheibenstärke tritt im Kontaktbereich zwischen Bremscheibe und Bremsbelägen auf.

! ACHTUNG

Das Fahren mit einem Kontaktbereich von weniger als 2,7 mm Dicke kann zu Schäden führen.

■ Zustand der Bremsbeläge

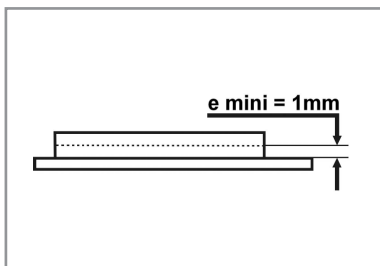

Der Verschleiß der Bremsbeläge tritt im Kontaktbereich zwischen Bremscheibe und Bremsbelägen auf.

! ACHTUNG

Das Fahren mit weniger als 1 mm dicken Bremsbelägen kann zu einer Beschädigung der Bremscheiben führen.

■ Zustand der Reifen



Das gute Fahrverhalten des Motorrades hängt zu einem großen Teil vom Typ, Zustand und richtigen Druck der Reifen ab.

Reifendruck vorn: MAX. 0,8 – MIN. 0,4

Reifendruck hinten: MAX. 0,8 – MIN. 0,4

■ Zustand des Kettenspanners



Der Kettenspanner gehört zu den am stärksten beanspruchten Elementen, insbesondere die Feder, die dafür zuständig ist, den Druck auf die Kette aufrechtzuerhalten.

! WARNUNG

Halten Sie den Kettenspanner sauber und gut gefettet.

■ Zustand der Federn

Der Schalthebel und die Fußrasten sind einklappbar, damit sie beim Aufprall auf Hindernisse nicht brechen.

Der Schalthebel weist eine federnde Befestigung auf, die eine 90-Grad-Bewegung und damit die sofortige Wiederherstellung der ursprünglichen Position ermöglicht.

Die Befestigungen des Schalthebels und der Fußstützen müssen sauber und gefettet sein, damit sie bei Bedarf gebogen und unter Federkraft wieder in ihre Ausgangsposition gebracht werden können.

Die Feder des Seitenständers und die Feder des Kettenspanners müssen ebenso sauber sein, damit ihr einwandfreier Betrieb gewährleistet ist.



■ Vorderrad aus- und einbauen



! WARNUNG

Stellen Sie das Motorrad in eine senkrechte Position und bocken Sie den hinteren Teil auf.

Zur Entnahme des Vorderrades:

- Die unteren Schrauben **A** der Gabel auf der rechten Seite lösen.
- Die 2 Schrauben **B** entfernen.
- Scheibenschutz sowie den vorderen Bremsattel entfernen.
- Vorderradachse abschrauben und entfernen.
- Vorderrad entnehmen.
- Rad an den Gabelbeinen ausrichten.
- Vorderradachse einsetzen.
- Vorderradachse festschrauben.
- Die 2 Schrauben **A** des Achsflansches festziehen.
- Bremsattel einsetzen.
- Scheibenschutz einsetzen.
- Die Schrauben **B** des Scheibenbremsattels festziehen.

Vorderradachse	M18	50Nm
Schraube Achsflansch Vorderrad	M8	25Nm
Schraube Bremsattel vorn	M8	25Nm

! WARNUNG

Achten Sie beim Einsetzen des Rades darauf, dass Sie die Scheibe mit den Bremsbelägen nicht beschädigen.

Prüfen Sie die Bremse nach dem Einbau der Baugruppe auf einwandfreien Betrieb, bevor Sie sie benutzen.

■ Hinterrad aus- und einbauen



! WARNUNG

Stellen Sie das Motorrad in eine senkrechte Position bocken Sie den vorderen Teil auf.

Zur Entnahme des Hinterrades:

- Mutter von der Achse **A** entfernen.

! WARNUNG

Schlagen Sie mit einem Nylonhammer auf das Ende der Achse, um sie leichter herausziehen zu können.

- Kettenspanner in die Minimumposition drehen.
- Rad nach vorn bewegen.
- Kette vom Antriebskettenblatt entfernen.
- Rad nach hinten abziehen und dabei die hintere Brems Scheibe vom Bremsattel lösen.

Zum Einsetzen des Hinterrades:

- Rad auf die Schwingenachse setzen.
- Darauf achten, den Bremsattel auf die Scheibe zu setzen.
- Die Achse sowie den Kettenspanner einsetzen.
- Kette auf das Antriebskettenblatt setzen.
- Kettenspanner auf der rechten Seite einsetzen.
- Radachsmutter etwas näher heranbringen.
- Kette spannen (☞ S.188).
- Hinterradachse festziehen.

Hinterradachse	M17	60Nm
----------------	-----	------

Ggf. erneut Bremsflüssigkeit nachfüllen und den entsprechenden Kreislauf entlüften.

! WARNUNG

Achten Sie beim Einsetzen des Rades darauf, dass Sie die Scheibe mit den Bremsbelägen nicht beschädigen.

Prüfen Sie die Bremse nach dem Einbau der Baugruppe auf einwandfreien Betrieb, bevor Sie sie benutzen.

■ Einstellen der Kettenspannung

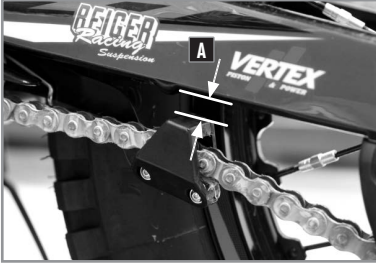

Der Kette muss besondere Aufmerksamkeit geschenkt werden, da von ihrer richtigen Pflege die Lebensdauer der Baugruppe Ritzel-Kettenrad und der Kette selbst abhängt.

Der Prüfbereich **A** für die Kettenspannung befindet sich neben dem Spanner, wie auf der nebenstehenden Abbildung zu sehen ist.

! WARNUNG

Die Schwingung der Kette im Eingriffsbereich des Spannschuhs des Kettenspanners sollte 10 bis 15 mm betragen.

Um die Einstellung vorzunehmen:

- Mutter und Achse des Rades lösen.
- Die 2 Exzenter symmetrisch drehen, bis die richtige Kettenspannung erreicht ist.

! WARNUNG

Stellen Sie das Motorrad in eine senkrechte Position bocken Sie den vorderen Teil auf.

Die Position der beiden Exzenter muss symmetrisch sein, um eine gute Ausrichtung zwischen Antriebskettenblatt und Ritzel zu gewährleisten.

Überprüfen Sie regelmäßig die Spannung und den Zustand der Kette und schmieren Sie sie. Siehe Instandhaltungstabelle.

■ Low-Speed-Druckstufe des Stoßdämpfers

Mit der Low-Speed-Druckstufe kann das Verhalten des Stoßdämpfers beim Einfedern bei kleinen Stoßdämpfern oder in den ersten Millimetern des Hubs beeinflusst werden.

Sie befindet sich im unteren Teil des Stoßdämpfers.

Goldfarbene 3 mm Sechskant-Stellschraube

■ High-Speed-Druckstufe des Stoßdämpfers

Die High-Speed-Druckstufe wirkt sich hauptsächlich bei heftigen Stößen aus (Landing nach Sprüngen, Bordsteinkanten, Wände). Sie sollte ausreichend sanft sein, um den gesamten Federweg des Stoßdämpfers auszunutzen, ohne durchzuschlagen.

Sie befindet sich im unteren Teil des Stoßdämpfers.

Schwarze 10 mm Stellmutter

■ Zugstufe des Stoßdämpfers

Die Einstellung der Zugstufe wirkt sich direkt auf die Handhabung des Motorrads aus; wenn Sie also Probleme haben, das Motorrad zu bewegen, öffnen Sie die Zugstufe.

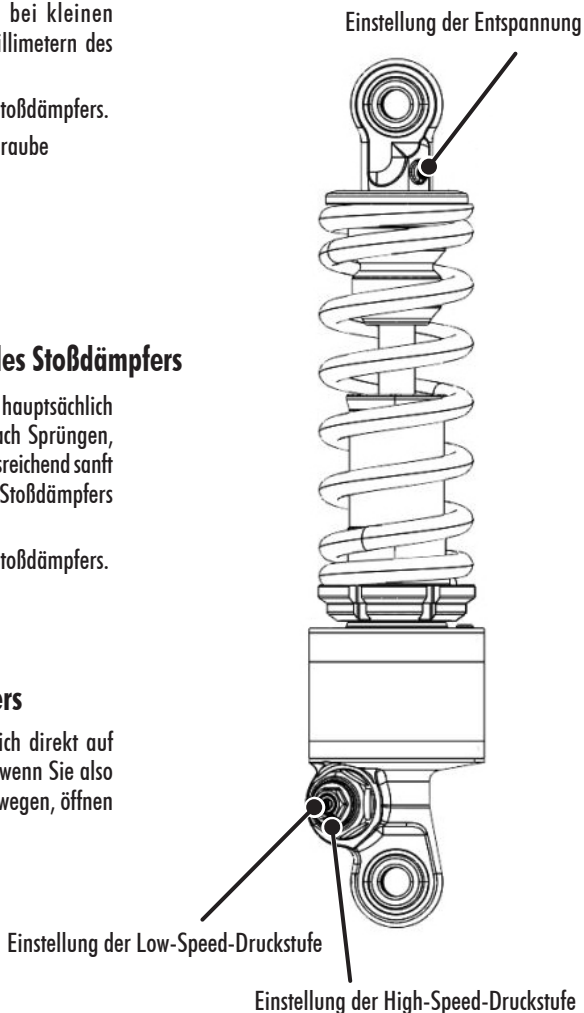

■ Standardeinstellungen des Stoßdämpfers

Zugstufe	Low-Speed-Druckstufe	High-Speed-Druckstufe
14 Klicks	10 Klicks	11 Klicks

■ Prüfen der Einfederung des Stoßdämpfers

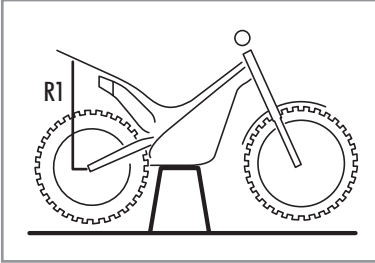

- Motorrad auf einen Dreifuß stellen.
- Den Abstand R1 messen.
- Motorrad vom Dreifuß nehmen.
- Den Abstand R2 messen.

Statische Einfederung des Stoßdämpfers.

10-12mm

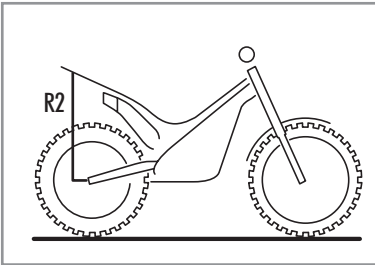

$R1 - R2 =$ Statische Einfederung des Stoßdämpfers.

- Falls die statische Einfederung größer oder kleiner als der angegebene Wert ist, die Einstellung der Vorspannung vornehmen (📖 S.191).

■ Einstellung der Federvorspannung des Stoßdämpfers

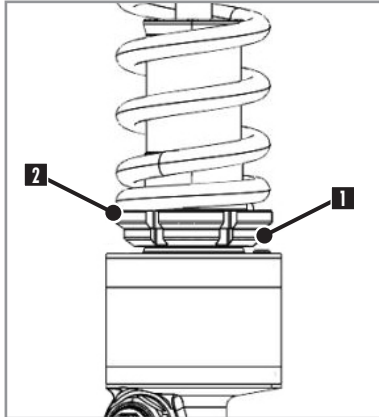

Zum Einstellen der Federvorspannung die Kontermutter **1** lösen und anschließend die Mutter **2** hinein- oder herausdrehen.

1 Umdrehung entspricht einer Vorspannung von 1 mm.

Nach erfolgter Einstellung die Mutter **2** festhalten und die Kontermutter **1** anziehen.

■ Prüfen der Einfederung des Stoßdämpfers unter Belastung

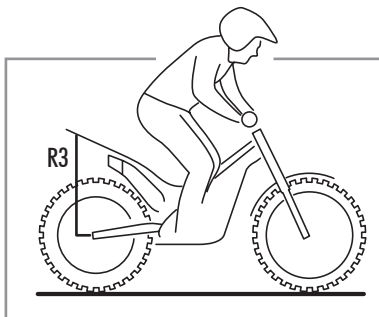
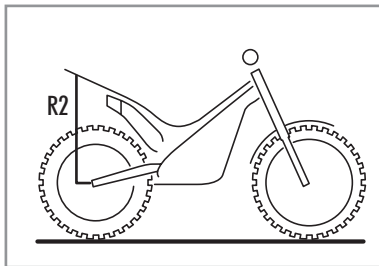

- Den Wert R2 der Einfederung des Stoßdämpfers bei Leergewicht bestimmen (📖 S.190).

- Der voll ausgerüstete Fahrer nimmt mit Hilfe einer Person, die das Motorrad im Gleichgewicht halten soll, die Fahrposition ein (Füße auf den Fußrasten). Mehrmals die Einfederung des Stoßdämpfers durchspielen, um die Gleichgewichtssituation zu finden.

- Abstand zwischen Hinterradachse und Schutzblech messen.

- Dieses Maß als Wert R3 notieren.

$R2 - R3 =$ Einfederung unter Belastung.

Einfederung des Stoßdämpfers unter Belastung	65 -70mm
----------------------------------------------	----------

- Falls die Einfederung unter Belastung nicht dem oben angegebenen Wert entspricht, tauschen Sie bitte die Feder aus (📖 S.192).

■ Austausch der Stoßdämpferfeder

- Kontermutter **1** und Mutter **2** bis zum Anschlag abschrauben.
- Druck auf die Feder ausüben und den Sicherungsring **3** entfernen.
- Anschließend den Teller **4** und die Feder **5** entfernen.
- Die Feder gegen eine austauschen, die dem Gewicht des Fahrers entspricht. Siehe die nachstehende Tabelle.

! WARNUNG

Eine zu harte oder zu straffe Feder kann die hydraulische Funktion des Stoßdämpfers beeinträchtigen und die Leistung des Motorrads mindern.

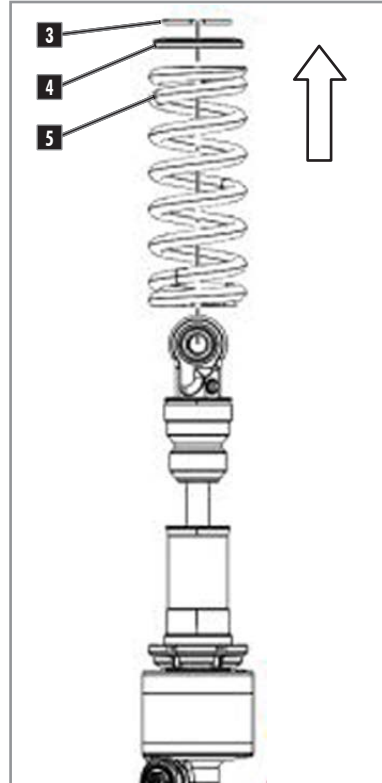

Fahrgewicht (kg)	Federrate (N/mm)	Artikelnummer
70 / 75	75 (425LBS)	BSL-425-68-125

- Für den Einbau in zum Ausbau umgekehrter Reihenfolge vorgehen.

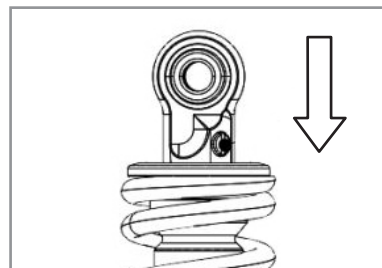

■ Gabel

- Die Gabel hat eine hydraulische Seite (rechte Seite) und ein Seite mit Feder (linke Seite).

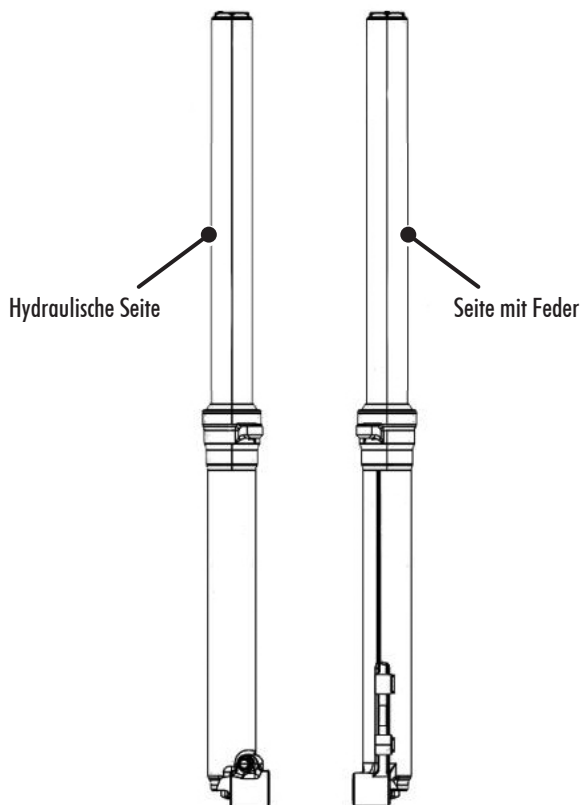

■ Einstellung der Vorspannung der Gabelfeder

- Zum Einstellen der Vorspannung der Feder die mittlere Mutter **1** mit einem 14-mm-Schraubenschlüssel ein- oder aufdrehen.

1 Umdrehung entspricht einer Vorspannung von 1,5 mm.

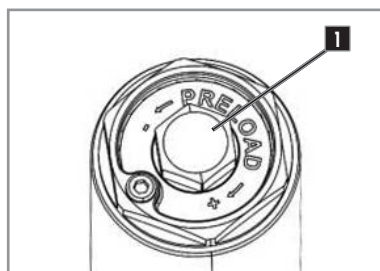

■ Zugstufe der Gabel

Die Einstellung der Zugstufe wirkt sich direkt auf die Handhabung des Motorrads aus; wenn Sie Schwierigkeiten haben, das Motorrad zu bewegen, öffnen Sie die Zugstufe.

Goldfarbene Stellschraube **6** mit Flachsraubendreher einstellen.

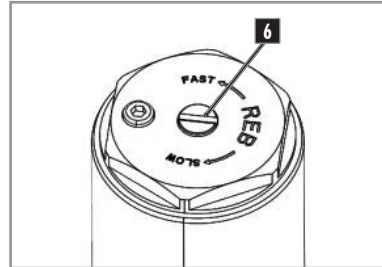

■ Druckstufe der Gabel

Die Druckstufe wirkt auf Stöße (Sprunglandungen, Bordsteinkanten, Wände) und sorgt dafür, dass die Gabel beim Einfedern an ihrem Platz gehalten wird. Sie sollte ausreichend flexibel sein, um den gesamten Federweg der Gabel auszunutzen, ohne durchzuschlagen.

Sie befindet sich im unteren Teil des rechten Gabelbeins.

Goldfarbene Stellschraube **7** mit Flachsraubendreher einstellen.

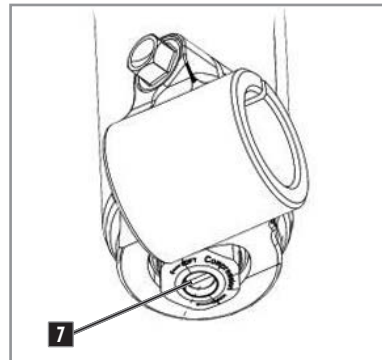

Zugstufe	Druckstufe	Vorspannung der Feder
30 Klicks	12 Klicks	3T

■ Zustand der Zündkerze



Der gute Zustand der Zündkerze ermöglicht den ordnungsgemäßen Betrieb des Motors.

Am Zustand der Zündkerze lässt sich erkennen, ob der Motor eine ordnungsgemäße Verbrennung gewährleistet:

Zündkerzentyp: NGK BPMR6A

! WARNUNG

*Überprüfen Sie regelmäßig den Zustand sowie die Abmessungen der Elektrode und des Lichtbogens.
Siehe Instandhaltungstabelle.*

Normaler Soll Zustand der Zündkerze



■ Prüfen und Reinigen des Luftfilters

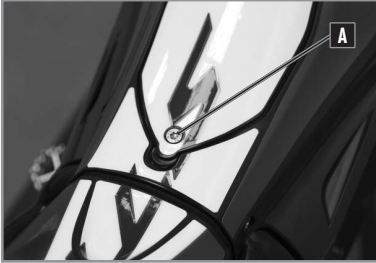

Ausbau:

- Schraube **A** der Luftfilterklappe entfernen.
- Luftfilterklappe entfernen.
- Filterhaltetasche nach oben ziehen.
- Entfernen Sie den Filter.

Einbau:

- Luftfilter einsetzen und darauf achten, dass er in die richtige Richtung zeigt.



! WARNUNG

Wenn Sie auf staubigen Fahrbahnen fahren, sollten Sie die in der Instandhaltungstabelle vorgegebene Zeit für den Filterwechsel verkürzen.

Der Luftfilter muss leicht mit Öl benetzt sein.



■ Wechsel des Motoröls



! WARNUNG

Dieser Vorgang sollte bei abgestelltem, aber heißem Motor durchgeführt werden.

Motorrad für eine gute Prüfung in eine senkrechte Position stellen.

Ablassen des Getriebeöls:

- Schrauben **A** der unteren Motorverkleidung entfernen.
- Schrauben **B** der unteren Motorverkleidung entfernen.
- Motorschutzverkleidung abnehmen.
- Deckel **C** entfernen.
- Ablassschraube **D** entfernen.
- Öl ablaufen lassen.

Nachfüllen des Getriebeöls:

- Deckel **C** abschrauben.
- Öl über die Öffnung nachfüllen.
- Der Ölstand muss an der Unterseite der Augenmuschel **E** sein.

Getriebeöl	Motul® ATF VI
Getriebeölmenge	450 ml



■ Ablassen der Kühlflüssigkeit

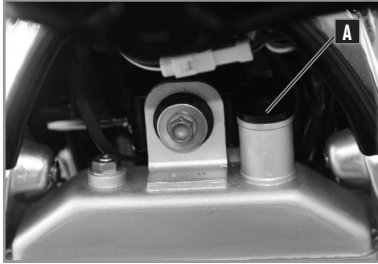

! WARNUNG

Dieser Vorgang sollte bei abgestelltem und kaltem Motor durchgeführt werden.

Öffnen Sie den Kühlerdeckel niemals bei heißem Motor.

Ablassen der Kühlflüssigkeit:

- Entfernen Sie den Motorschutz wie im vorherigen Schritt.
- Lösen Sie den Kühlerverschluss **A**.
- Die Kühlmittelablassschraube **B** herausrauben und das Motorrad nach rechts kippen, um den Kreislauf vollständig zu entleeren.

Nachfüllen der Kühlflüssigkeit:

- Ersetzen Sie die Schraube **B**.
- Kühlmittel mit einer Spritze durch die obere Bohrung **C** des Kühlers auffüllen.
- Bringen Sie den Kühlerdeckel wieder an.

Kühlflüssigkeit	Motul® Motocool Fact. Line -35°C
-----------------	----------------------------------

Kühlflüssigkeitsmenge	≈ 480 cm ³
-----------------------	-----------------------

GARANTIE

WARRANTY

FAHRZEUGINFORMATION

FAHRZEUG:

VIN:

MOTORENNUMMER:

KUNDE :

ADRESSE:

POSTLEITZAHL:

LAND:

DATUM:

VENDOR:

Händlerstempel

GARANTIEBEDINGUNGEN

SCORPA MOTORCYCLES gewährt eine vertragliche Garantie, die je nach Modell zwischen einem Monat und zwei Jahren variieren kann. Die Garantiedauer wird Ihnen von Ihrem Händler gemäß den Garantiebedingungen mitgeteilt. Die Bedingungen und Deckung dieser vertraglichen Garantie sind nachfolgend genauer aufgeführt.

FAHRZEUGREGISTRIERUNG:

Am Tag der Auslieferung des Motorrads verpflichten sich der Händler und der Kunde, dieses Heft sowie das Fahrzeugannahmeformular auszufüllen. Das Fahrzeug muss dann auf der entsprechenden Website vom Händler registriert werden. Es wird keine Garantie übernommen, wenn das Fahrzeug nicht registriert ist.

Im Falle eines Weiterverkaufs des Fahrzeugs ist die vertragliche Garantie mittels dieses Heftes auf den neuen Eigentümer übertragbar.

DI E INANSPRUCHNAHME VON LEISTUNGEN AUS DER VERTRAGLICHEN GARANTIE:

Fragen zur Garantie sollten Sie direkt mit Ihrem Händler besprechen.

Alle Garantiereparaturen sollten von einem autorisierten **SCORPA**-Händler durchgeführt werden. Legen Sie dieses Heft Ihrem Händler vor, wenn Sie die Garantie in Anspruch nehmen möchten.

SCORPA MOTORCYCLES empfiehlt, sich an den Händler zu wenden, der das Fahrzeug verkauft hat; alle autorisierten **SCORPA**-Händler können jedoch Garantiereparaturen durchführen.

BEDINGUNGEN FÜR DIE INANSPRUCHNAHME DER VERTRAGLICHEN GARANTIE

Voraussetzung für die Inanspruchnahme der vertraglichen Garantie ist die Einhaltung der in diesem Heft und in der Betriebsanleitung beschriebenen Wartungsverfahren und -Intervalle. Dieses ordnungsgemäß ausgefüllte Heft sowie die Rechnungen sind der Nachweis für die Fahrzeugwartung.

Die entsprechenden Belege (Rechnungen), auf denen die durchgeführten Arbeiten detailliert aufgeführt sind, sind unerlässlich für die Inanspruchnahme der von **SCORPA MOTORCYCLES** gewährten vertraglichen Garantie.

INFORMATIONEN:

Es wird empfohlen, die Wartung bei einem autorisierten **SSCORPA**-Händler durchführen zu lassen, da nur dieser über die speziellen Werkzeuge und technischen Informationen für eine ordnungsgemäße Wartung verfügt.

Nur die Verwendung von **SCORPA**-Originalteilen garantiert die Gültigkeit der vertraglichen Garantie.

Die empfohlene Wartung entbindet den Benutzer in keiner Weise von der Durchführung bestimmter täglicher Überprüfungen (siehe Betriebsanleitung).

Wenden Sie sich im Falle einer Anomalie so schnell wie möglich an Ihren Händler. Es liegt in der Verantwortung des Fahrzeughalters, alle Vorkehrungen und Maßnahmen zu treffen, um weitere Schäden zu vermeiden. Indirekte Schäden, die sich aus der weiteren Nutzung des Fahrzeugs nach Feststellung eines Problems ergeben, werden nicht von der vertraglichen Garantie abgedeckt.

VERTRAGLICHE GARANTIEABDECKUNG

Ausgeschlossen von der Garantie sind alle Kosten für Hin- und Rückfahrt zum Händlerbetrieb, Übernachtungs- oder Verpflegungskosten, Pannenhilfe oder Lieferkosten sowie der Nutzungsausfall des Fahrzeugs.

Diese Garantie deckt keine Unfallschäden, Naturkatastrophen, Brände oder andere Ursachen ab, die außerhalb der Kontrolle von **SCORPA MOTORCYCLES** liegen.

Von der vertraglichen Garantie ausgeschlossen sind Schäden, die auf Änderungen zur Erhöhung der Motorleistung, schlechte Schmierung aufgrund falscher Vergasereinstellungen, Einbau eines nicht von **SCORPA MOTORCYCLES** verkauften Teils oder Zubehörs, Verwendung von nicht von **SCORPA MOTORCYCLES** empfohlenen Schmiermitteln oder Flüssigkeiten und Nichtbeachtung der regelmäßigen und täglichen Wartungsarbeiten zurückzuführen sind.

WARRANTY

Nicht von der vertraglichen Garantie abgedeckt sind Wartungs- und Instandhaltungsarbeiten, der Austausch von Verschleißteilen, ästhetische Erscheinungen, die die ordnungsgemäße Funktion des Fahrzeugs nicht beeinträchtigen, Oberflächenmängel aufgrund von äußeren Zwängen (Hitze, Kälte ...) und Alterung, Vibrationen und Geräusche im Zusammenhang mit dem Betrieb des Fahrzeugs, der Austausch von Teilen im Rahmen von Konstruktionsänderungen.

EINSCHRÄNKUNG DER GARANTIE UND DER ANSPRÜCHE:

Die Garantie gilt nicht für Verbrauchsgüter, Verschleißteile, Produkte, die mit Reibungsflächen in Berührung kommen oder den Elementen ausgesetzt sind.

SCORPA MOTORCYCLES übernimmt keine Haftung für direkte oder indirekte Schäden jeglicher Art, die durch eine andere ausdrückliche oder stillschweigende Garantie abgedeckt sind oder aus einem anderen Vertrag, Fahrlässigkeit oder Missbrauch jeglicher Art resultieren.

KONTROLLE UND WARTUNG

Vorgeschriebene jährliche Mindestüberprüfung

Um ein sicheres Fahren zu gewährleisten und Ihnen die volle Freude an Ihrem Motorrad zu ermöglichen, muss mindestens eine jährliche Überprüfung durchgeführt werden (siehe Bedienungsanleitung).

Häufigkeit der Wartung

Die Häufigkeit der Wartung wurde entsprechend der durchschnittlichen Nutzung festgelegt. Bei Fahrzeugen, die extremen Fahrbedingungen ausgesetzt sind, sollte die Wartung häufiger durchgeführt werden.

Definition für extreme Fahrbedingungen

- Längere Fahrten mit hoher Drehzahl.
- Längere Fahrten mit niedriger Drehzahl.
- Fahrten bei kaltem Wetter.
- Fahrten in staubiger oder salzhaltiger Umgebung.

Bitte legen Sie dieses Protokoll bei jedem Service vor, damit der Händler es abstempeln und Service-Informationen geben kann.

WARRANTY

Datiert:

KM/Stunden:

Händlerstempel & Signatur

Scorpanetwork® Registrierungsnummer - www.scorpanetwork.com

Operation durchgeführt:

NÄCHSTE ÜBERARBEITUNG:

WARRANTY

Datiert:

KM/Stunden:

Händlerstempel & Signatur

Scorpanetwork® Registrierungsnummer - www.scorpanetwork.com

Operation durchgeführt:

NÄCHSTE ÜBERARBEITUNG:

WARRANTY

Datiert:

KM/Stunden:

Händlerstempel & Signatur

Scorpanetwork® Registrierungsnummer - www.scorpanetwork.com

Operation durchgeführt:

NÄCHSTE ÜBERARBEITUNG:

WARRANTY

Datiert:

KM/Stunden:

Händlerstempel & Signatur

Scorpanetwork® Registrierungsnummer - www.scorpanetwork.com

Operation durchgeführt:

NÄCHSTE ÜBERARBEITUNG:

WARRANTY

Datiert:

KM/Stunden:

Händlerstempel & Signatur

Scorpanetwork® Registrierungsnummer - www.scorpanetwork.com

Operation durchgeführt:

NÄCHSTE ÜBERARBEITUNG:

WARRANTY

Datiert:

KM/Stunden:

Händlerstempel & Signatur

Scorpanetwork® Registrierungsnummer - www.scorpanetwork.com

Operation durchgeführt:

NÄCHSTE ÜBERARBEITUNG:

SCORPA



SCORPA recomends **MOTUL**

MOTUL

COMAS

★ **Stylmartin**

Airon
SECCO

BS
BATTERY

BRAKTEC

GALFER

iati
Seguros

WWW.SCORPA.COM